



Uluslararası Sosyal Araştırmalar Dergisi

The Journal of International Social Research

Cilt: 9 Sayı: 45 Volume: 9 Issue: 45

Ağustos 2016 August 2016

www.sosyalarastirmalar.com Issn: 1307-9581

KÜLTÜREL ZEKANIN YAŞAM DOYUMU ÜZERİNE ETKİSİ THE EFFECT OF CULTURAL INTELLIGENCE ON LIFE SATISFACTION

Tuba BÜYÜKBEŞE*
Bülent YILDIZ**

Öz

Bu çalışmanın sorunsalı kültürel zekanın yaşam doyumu üzerindeki etkisini ve bilinen yabancı dil sayısına göre kültürel zeka düzeyinde anlamlı bir farklılık olup olmadığını araştırmaktır. Gaziantep Üniversitesi'nde öğrenim gören farklı ülkelerden 369 yabancı uyruklu öğrenci ve onlarla aynı fakültelerde öğrenim gören 369 Türk öğrenciden elde edilen veriler üzerinde yapılan araştırma sonucunda; öğrencilerin üstbilişsel ve motivasyonel kültürel zekalarının yaşam doyumlarını pozitif yönde anlamlı olarak etkilediği sonucuna varılmıştır.

Anahtar Kelimeler: Kültürel Zeka, Yaşam Doyumu.

Abstract

The purpose of this study is to examine the effect of cultural intelligence on life satisfaction and whether or not cultural intelligence levels differ according to the number of foreign languages a person is able to speak. This research, in which the data of 369 international students and 369 Turkish students has been used, concludes that the metacognitive and motivational cultural intelligence of the students affect their life satisfaction in a positive way.

Keywords: Cultural Intelligence, Life Satisfaction.

1.GİRİŞ

Kültür insanların sahip oldukları fikirler ve düşünce yapısı ile değerleri ve davranış şekilleri gibi konular üzerinde etkili olmakta ve insanları yönlendirmektedir. Farklı kültürlerle sahip insanlar ait oldukları kültürlerin özelliklerini yansıtmaktadırlar (Yeşil, 2007:235).

Globalleşmenin artması sonucunda insan ilişkileri uluslararası bir düzeye gelmiştir. Hem insanlar hem de devletler arasındaki kültürel etkileşimler çok kültürlü bir yaşam ortamını elzem hale getirmiştir (Ergin ve Ermegan, 2011:1755).

(Stephens ve Greer, 1995), yaptıkları araştırmada insanları anlama bakımından ve çalışılan organizasyonda beraber çalıştıkları çalışma arkadaşlarını değerlendirmede kültürün önemli bir etkisinin olduğunu tespit etmişlerdir (Yeşil, 2013:57-58).

Çağımızda farklı kültürlerle etkileşim zorunluluk haline gelmiştir. Globalleşmiş olan dünyamızda başarı elde edebilmek için kültürel zekanın sağlanması, geliştirilmesi ve bunların yanında etkin olarak da kullanılması gerekmektedir (Yeşil, 2009). Kültürel zeka (KZ) insanlara, kültürlerarası etkin bir etkileşim kurabilmeleri açısından yardımcı olmaktadır (Dilek, 2014:43).

Bu çalışmada Gaziantep Üniversitesi'nde öğrenim gören yabancı uyruklu öğrencilerin kültürel zeka düzeylerinin yaşam doyumu üzerindeki etkisi araştırılmış ve aynı fakültede beraber öğrenim gördükleri Türk öğrencilerin kültürel zeka düzeyleri ile karşılaştırılması yapılmıştır.

2.KURAMSAL ÇERÇEVE

2.1.Kültürel Zeka

Kültürel değişikliklerden kaynaklanan belirsizlikleri azaltmak için insanlar kültürel farklılıkların farkında olmalı ve kendilerinden farklı insanlarla bağlantı kurma becerisini geliştirmelidir. Diğer bir deyişle bu konuda başarılı bir şekilde uyum sağlayabilenler farklılıkları kabul etmeye daha yatkındır. Bu tarz bir zeka yeni kültürel şartlara etkin bir şekilde uyum sağlama yetisini gösteren bir gösterge olabilmektedir. (Earley, 2002) ve (Earley ve Ang, 2003) kültürel zeka olgusunu kültürler arası bireysel etkileşimdeki etkinliği açıklamak için tanıtmışlardır (Lin vd., 2012:542).

Çoklu kültürler içerisinde etkin bir şekilde iletişim kurmak herkesin sahip olabileceği bir özellik olmadığı gibi bugünün küresel iş dünyasında git gide önem kazanmaktadır. Son dönemde bu yetenek Kültürel Zeka (KZ) şeklinde adlandırılmış ve iş liderleri ile araştırmacıların ilgisini çekmiştir (Crowne, 2008:391).

Husen (1990:160) küresel öğrenmeyi "küresel sorunlar ve bunlara yönelik öğrenme ihtiyaçlarına odaklanma" şeklinde tarif etmiştir. Benzer bir kavram, küresel vatandaşlığı kendisini ve çevresindeki dünyayı görebilme, karşılaştırma, bunların sonucu olarak çoğulluğu fark edebilme, kendi gerçekliği ile

*Doç. Dr. Hasan Kalyoncu Üniversitesi, İşletme Bölümü, tuba.buyukbese@hku.edu.tr

**Öğr. Gör. Gaziantep Üniversitesi, Sosyal Bilimler MYO, byildiz@gantep.edu.tr

etrafındaki dünyanın kendi algıları dışındaki gerçekliği arasında denge kurabilme yeteneği şeklinde açıklayan McIntosh (2005:23) tarafından çıkarılmıştır (Little, 2012:18).

KZ küreselleşmenin uygulanabilir gerçekliklerini (Earley ve Ang, 2003) kabul eder ve kültürlerarası durumların alanlarına yoğunlaşır. Bu yüzden, Schmidt ve Hunter'ın (2000) gelecek genel zeka tanımları; KZ, kültürel farklılıklar tarafından şekillenen durumlarda etkin bir şekilde kavrama, sorgulama ve davranma yetilerine odaklanan belirli bir zeka şeklindedir (Ang vd., 2007:336).

KZ "bir bireyin kültürel olarak farklı ortamlarda doğru fonksiyonlar verme ve durumu doğru yönetebilme becerisi" şeklinde tanımlanmaktadır (Ng ve ark., 2012:32) den aktaran (Hoppe Nagao, 2015:45).

KZ kişilerin kültürler arası ortamlarda etkin bir şekilde adapte olma yeteneği şeklinde teorize edilmektedir (Huff vd. 2014:151).

Peterson'a göre "KZ, kültürün önemini bilen, milletler arası kültürel sorunların günlük çalışmalarını etkilediğinin farkına varan, kendi farkındalık, anlayış ve becerilerini geliştirmek isteyen insanlar içindir" (Peterson, 2011:9). Yine Peterson' a göre kültürel zeka olgular ve kültürel özellikler gibi kültürler hakkında bilgi, kendisi ve başkaları hakkında farkındalık ve kişiye özgü davranışlar toplamından oluşmaktadır (Peterson, 2011:13).

Teorisyenlere göre kültürel farklılıkları kucaklama ve kültürler arasında yolculuk yapabilme yeteneğini gösteren KZ'nin, yeni kültürleri görme veya farklılıkları fark edebilmeden bağımsız olarak, evreler halinde geliştiğine inanılmaktadır. (Bennett, 1986) a göre bireyler KZ gelişimleri boyunca altı evreden geçmektedirler; inkar, savunma, küçük görme, kabul, adaptasyon ve bütünleşme. İnkâr evresindeki bireyler diğer kültürlerle az miktarda maruz kalmış kültürel farklılıkların varlığına inanmamaktadır. Hatta diğer kültürlerle maruz kalmamak için kendilerini izole edebilir ve etraflarına bariyerler inşa edebilirler (Nguyen, 2010:6).

Yurt dışına seyahate çıktığımızda ve/veya başka bir ülkeden insanlarla iletişim kurduğumuzda çoğu zaman dil, yemek, giyim, çeşitli türlerde sanat ve jestler gibi duyularımızla hissedebildiğimiz yeni karşılaşılan kültürün dış tabakasını fark ederiz. Ama bu dış tabakanın altında inançlar, düşünceler, kurallar ve motivasyonlar gibi o kültürün birçok önemli karakteristik özelliği bulunmaktadır. Bu dış ve iç tabakalar her gün yabancı insanlarla iletişim kurduğumuz bugünün kültürel olarak karışık dünyasında, kültürler arasındaki farklılıkları temsil eder. Aslında farklı kültürel yapıların varlığının farkında olmak anlaşmazlıkları önler. Kendi kültürümüz ve başka kültürler arasındaki farklılıklara ait bilgi insanların davranışlarını anlamamıza, kendimiz hakkında düşünmemize ve düşüncelerimizi daha iyi kültürler arası ilişkiler kuracak şekilde adapte etmemize yardım eder (Peterson, 2011).

Livermore (2011) kültürel yeterlilik ve KZ arasındaki farkı kısaca şu şekilde özetlemektedir: KZ pek çok yönden kültürel yeterliliğe benzemektedir, fakat KZ, zeka araştırmaları ile bağlantısı ile farklılaşmaktadır. Sonuç olarak vurgulanmak istenen sadece farklı kültürleri anlamak değil, aynı zamanda farklı kültürel ortamlarda problem çözebilmek ve etkili bir şekilde adapte olmaktır. Zeka yaklaşımını kullanarak KZ, aynı zamanda kültürler arası etkileşimimizin kişisel ve kişiselleştirilmiş tecrübeleri Almanlar ve Koreliler arasındaki farkı ayırt etmekten öteye gidememektedir (Livermore, 2011:5).

Yine Livermore (2011), yüksek KZ'ye sahip yöneticilerin Müslümanların Ramazan ayında nasıl bir duyguya sahip olduklarını ve onların nasıl idare edilebileceğini bileceğini ifade etmektedir (Livermore, 2011:10).

Yüksek KZ'ye sahip bir insan yeni bir grubun bütün kültürü yansıtan davranışları ile belirli bir kişiye ya da gruba özgü olan davranışlarını ayırt edebilir. Başka bir deyişle yüksek KZ'li bir kişi yeni kültürün alışkanlık veya adetlerini yansıtan davranış motiflerini fark edebilir (Earley ve Mosakowski, 2004). Kültürel olarak zekice davranışların doğal getirisi daha etkili kültürler arası ilişkilerdir (Thomas vd., 2008).

KZ'nin dört alt boyutu bulunmaktadır. Bunlar, üst bilişsel, bilişsel, motivasyonel ve davranışsal KZ'dir. Üstbilişsel KZ, kültürel bilginin elde edilmesi ve kavranmasında bireyin kullandığı birtakım zihinsel süreçleri ve bu süreçlerin kontrolünü ifade etmektedir (Şahin, 2011:83). KZ'nin üstbilişsel faktörü bazı nedenlerden dolayı kültürel zekanın kritik bir bileşenidir. İlk olarak, farklı kültürel çevrelerdeki insanlar ve durumlar üzerine aktif olarak düşünmeyi tetikler; ikinci olarak, kültüre dayalı düşünce ve varsayımlarda tam özgüveni tetikler; üçüncü olarak, bireyleri kültürler arası diyaloglarda kültürel olarak duruma uygun olacak ve istenilen getirileri daha rahat elde edebilecek şekilde adapte olup strateji geliştirmeye itmesidir (Ang ve Dyne, 2008:5). Üstbilişsel KZ'si yüksek olan insanlar, farklı kültürlerden olan insanların kültürel tercihlerinin etkileşimden önce ve etkileşim esnasında bilinçli olarak farkında olacaklardır. Ayrıca bu kişiler kültürel varsayımları sorgulamakta, kullandıkları zihinsel modellerini etkileşim esnasında ve sonrasında uyumlaştırabilmektedirler (Yeşil, 2009:124).

Üstbilişsel KZ üst seviye kavramsal işlemler ile ilgilenirken, bilişsel KZ eğitimsel ve kişisel tecrübeler sonucu karşılaşılmış farklı kültürlerle ait normlar, pratikler ve düzen hakkında bilgiyi yansıtır. Bu yüzden KZ'nin bilişsel faktörü bir bireyin kültürel bilgi seviyesini veya kültürel ortam hakkındaki bilgisini yansıtır.

Kültürel bilgi kişinin içinde bulunduğu kültür içerisinde kendi konumunu da içermektedir. Kültürlerin iç içe olduğu günümüz dünyasında bilişsel KZ kültürel evrensellikler gibi kültürel farklılıkların da bilincinde olmaktır (Ang ve Dyne, 2008:5). Yüksek oranda bilişsel kültürel zekaya sahip insanlar, kültürlerin benzerlik ve farklılıklarını iyi derecede anlayabilme kapasitesine sahiptirler (Yeşil,2009:124).

Motivasyonel Kültürel Zeka KZ'nın kritik bir bileşenidir çünkü bu bir itici güçtür. Alışılmışın dışındaki durumlarda doğru fonksiyonlar vermek için gerekli gayret ve enerjiyi tetikler. Örneğin, iyi şekilde Japonca bilen ve diğer kültürlerle etkileşim halinde olmayı seven Çinli bir iş adamı, japon meslektaşısı ile bir konuşma başlatmaktan çekinmez. Ters şekilde, daha yeni Japonca öğrenen ve kültürler arası diyaloglardan hoşlanmayan bir Çinli iş adamı kültürler arası bir etkileşimden kaçınabilir (Ang ve Van Dyne, 2008:6). Motivasyonel KZ, farklı kültürel ortamlarda faaliyette bulunabilmek ya da öğrenmek için enerji ve dikkatin bu yöne doğru yönlendirebilme kapasitesi olarak ifade edilmektedir (Yeşil,2009:124).

Son olarak davranışsal KZ farklı kültürlerden insanlarla ilişki kurarken doğru sözlü ve sözsüz davranışlar sergileyebilmesidir. Davranışsal KZ bir kişinin kültürler arası durumlarda (sözlü veya sözsüz olarak) uygun davranabilme yeteneğini gösterir. (Ang ve Van Dyne, 2008:6-7). Davranışsal KZ bilişsel ve motivasyonel boyutun bir ürünüdür. Örneğin Thai kültüründe kızgınlık ve gerginlik durumlarında gösterilen gülümseme ifadesi farklı biçimlere sahiptir. Bireyin bu farkı bilmesi ve uygun davranışı göstermede ısrarlı olması gerekmektedir (Aksoy, 2015:107).

2.2.Yaşam Doyumu

Yaşam doyumunu insanların kendilerini daha iyi hissetmesini ve bunun pozitif etkilerini dışarı yansıtmasını sağlar. (Pavot ve Diener, 2004)'e göre yaşam doyumunu refahın zihinsel bir bileşenidir (Cazan ve Năstăsă, 2015:1575).

Campbell vd. (1976) yaşam doyumunu şu şekilde açıklamıştır: "memnuniyet hissi ve yoksunluk arasında değişen, arzu edilen ve elde edilen arasındaki algılanan ayrılıktır". Tatmin hükümsel veya zihinsel bir tecrübe iken mutluluk duygusal veya tesirsel bir tecrübeyi ifade etmektedir" (Campbell vd., 1976:8).

Bir başka tanıma göre ise yaşam doyumunu; insanların ihtiyaçlarının, isteklerinin ve amaçlarının gerçekleşip gerçekleşmediğine yönelik olarak bilişsel yargıları anlamındaki mutluluktur (Frisch, 2005:21) den aktaran (Şimşek, 2011:14). Şimşek (2011)' e göre yaşam doyumunun artırılması bireysel ve toplumsal birçok sorunun ortaya çıkmasını engelleyecek ve çözülmesini kolaylaştıracaktır (Şimşek, 2011:26).

Yaşam doyumunu denildiğinde belirli bir duruma ilişkin doyum değil, genel olarak tüm yaşantıdaki doyumunu anlaşılmaktadır (Tambağ, 2010:17).

3.LİTERATÜR TARAMASI VE HİPOTEZLERİN KURULMASI

3.1.Literatür Taraması

Kwon (2009) öğrencilerin kendilerini öz kültürleri ve kendilerini buldukları kültür arasındaki farklılıklar nedeni ile sıklıkla izole edilmiş ve stresli hissettiklerini ifade etmektedir (Kwon, 2009) dan aktaran (Lechman, 2015:55-56).

Yurt dışında yaşamak bireylere KZ evrelerini geçmede yardımcı olabilir ve daha yüksek bir KZ' ya sahip olmalarını sağlayabilir. Aslında öğrenciler üzerinde yapılan araştırmalar yurt dışında çalışmanın KZ' yı geliştirdiğini göstermiştir. Hatta çok kültürlü veya kültürler arası deneyimler yaşamış olanların daha yüksek KZ' ya sahip olması gibi, bireysel farklılıklar olabilir (Nguyen, 2010:7).

KZ' nın bilişsel faktörü KZ' nın kritik bir bileşenidir çünkü kültürler hakkında bilgi insanların düşünce ve davranışlarını etkiler. Bir topluluğun kültürünü ve o kültürün bileşenlerini anlamak bir insanın o kültür içindeki etkileşimlerdeki motiflere neden olan ve onları şekillendiren sistemleri daha iyi takdir edebilmesine olanak sağlar. Bilişsel KZ'sı yüksek olan insanlar kültürel olarak farklı topluluklardan gelen insanlar ile daha rahat iletişim kurabilirler (Ang ve Dyne, 2008:6).

Huff vd. (2014) çalışmalarında kültürel zekanın kapsamını göçmenlerin kültürler arası adaptasyonlarındaki, beş kişisel model faktöre göre değişiklikleri inceleyerek genişletmektedir. Japonya'daki 154 göçmen üzerinde yapılan anketin sonuçları motivasyonel KZ' nın göçmenlerdeki, beş kişisel model faktörü ile ilgili ve ondan bağımsız genel, etkileşimsel ve çalışmaya dayalı adaptasyonlardaki farklılığı açıklayabileceğini göstermektedir (Huff vd., 2014).

Barbuto vd. (2015) yurt dışı eğitimlerini henüz tamamlamış 183 işletme öğrencisinden alınan verilerle yaptıkları analiz neticesinde motivasyonel KZ' nın, kendi kendisini değerlendirme ve yabancı düşmanlığı arasındaki ilişki ve yurt dışı deneyimlerinden edinilen öznel başarı konularında (haz, kişisel gelişim, genel başarı gibi) etkileyici olduğu sonucuna varılmıştır (Barbuto, vd., 2015).

Lin vd. (2012) KZ ve duygusal zekanın kişinin farklı kültürel ortamlardaki adaptasyonuna olan etkisini araştırmak üzere Taiwan' da derece yapmak veya Çinceyi ikinci bir dil olarak öğrenmek isteyen 295 uluslararası üniversite öğrencisine anket uygulanmış; veriler KZ' nın kültürler arası adaptasyondaki etkisi ve duygusal zekanın KZ ve kültürler arası adaptasyon arasındaki düzenleyici etkisini test etmek için kullanılmıştır. Cinsiyet, yaş, önceki yurt dışı deneyimleri, İngilizce yeterliliği ve kalınan ülke dili yeterliliği

gibi faktörler kontrol edilerek ulaşılan sonuçlar KZ' nin kültürler arası adaptasyonda olumlu bir etkisi olduğunu göstermiştir. Buna ek olarak duygusal zekanın KZ ve kültürler arası adaptasyon üzerinde düzenleyici bir etkisi olduğu görülmüştür. Bahsi geçen çalışma kültürler arası adaptasyon ile ilgili bağlantıları anlamada KZ ve duygusal zekanın önemini göstermektedir (Lin vd., 2012).

Ward vd. (2011) çalışmalarında KZ' nin 4 ana bileşenini Yeni Zelanda'lı uluslar arası öğrenciler üzerindeki kültürler arası adaptasyon problemlerini öngörecektir şekilde ve motivasyonel KZ'nin psikolojik ve kültürel getirilerin tahminini daha iyi yapmaya olanak sağladığı hipotezini test ederek incelemiştir. 104 öğrenci KZ sorularını dönem öncesi oryantasyon programında, adaptasyon problemleri ile ilgili soruları da yaklaşık üç ay sonra doldurmuşlardır. Analiz sonucunda KZ' nin, psikolojik semptomlar ve sosyokültürel adaptasyon problemleri ile ters orantılı olduğu sonucuna varılmıştır. Ancak yaş, cinsiyet, kalış süresi ve köken gibi değişkenler kontrol edilerek yapılan analiz sonuçlarına göre motivasyonel KZ önemli bir gösterge belirtilmiştir. Araştırma sonuçlarına göre kökenin sosyokültürel adaptasyon problemleri açısından belirgin tek gösterge olduğu ve batı ülkelerinden gelenlerin diğer bölgelerden gelenlere göre daha az zorluk yaşamakta olduğu anlaşılmıştır (Ward vd., 2011).

Çetin (2014)' ün uzakyol kaptan ve birinci zabıtları üzerinde yaptığı bir çalışmada bilinen yabancı dil sayısı ile KZ' nin tüm boyutları, özellikle de üst bilişsel KZ arasında anlamlı bir farklılık bulunmuştur (Çetin, 2014).

Crown (2008) kültürel maruz kalmışlığın KZ üzerindeki etkisine ve kültürel maruz kalmışlığın derinliğinin KZ oluşumundaki etkilerine değindiği çalışması göstermektedir ki yurtdışında okumak veya çalışmak gibi belli türlerdeki farklı kültürlerle maruz kalmışlık ve bunun derinliği KZ' yi arttırmaktadır (Crowne, 2008).

Yaşam doyumu kavramı ile ilgili yapılmış çalışmalarda cinsiyetin, etnik kökenin ve gelir düzeyinin yaşam doyumunu açıklamada çok az etkiye sahip olduğunu ya da hiç etkiye sahip olmadığını; kişisel eğilimler, yakın ilişkiler ve kültür gibi psikolojik değişkenlerin yaşam doyumunu tahmin etmede daha etkili olduğu bulgularına ulaşılmıştır (Myers ve Diener, 1995) den aktaran (Soydan, 2015:32).

3.2.Araştırmanın Hipotezleri

Kuramsal çerçeve ve yapılan görgül çalışmalara dayanılarak aşağıdaki hipotezler ortaya konulmuştur.

H₁: Öğrencilerin kültürel zekaları bildikleri yabancı dil sayısına göre anlamlı farklılık göstermektedir.

H₂: Öğrencilerin üstbilişsel kültürel zekaları bildikleri yabancı dil sayısına göre anlamlı farklılık göstermektedir.

H₃: Öğrencilerin bilişsel kültürel zekaları bildikleri yabancı dil sayısına göre anlamlı farklılık göstermektedir.

H₄: Öğrencilerin motivasyonel kültürel zekaları bildikleri yabancı dil sayısına göre anlamlı farklılık göstermektedir.

H₅: Öğrencilerin davranışsal kültürel zekaları bildikleri yabancı dil sayısına göre anlamlı farklılık göstermektedir.

H₆: Üstbilişsel kültürel zeka, yaşam doyumunu pozitif yönde anlamlı olarak etkilemektedir

H₇: Bilişsel kültürel zeka, yaşam doyumunu pozitif yönde anlamlı olarak etkilemektedir.

H₈: Motivasyonel kültürel zeka, yaşam doyumunu pozitif yönde anlamlı olarak etkilemektedir.

H₉: Davranışsal kültürel zeka, yaşam doyumunu pozitif yönde anlamlı olarak etkilemektedir.

4.ARAŞTIRMANIN YÖNTEMİ VE MODELİ

Kültürel zekanın yaşam doyumunu üzerindeki etkisini araştırmaya yönelik bu çalışmada, öncelikle örneklem ve ölçeklere ilişkin bilgiler verilmiştir. Ardından örneklemde elde edilen veriler doğrultusunda analizler yapılmıştır. Bu kapsamda öncelikle kültürel zeka ölçeğinin keşfedici faktör analizi yapılmış, ardından değişkenlerin doğrulayıcı faktör analizleri yapılmış ve değişkenler arası korelasyonlar tespit edilmiştir. Ardından değişkenlerin güvenilirlik analizleri yapılmıştır. Kültürel zekanın yaşam doyumunu üzerindeki etkisini test etmek amacıyla yapısal model kurulmuş ve yapısal model regresyon ağırlıklarına bakılmıştır. Bilinen yabancı dil sayısına göre kültürel zeka düzeyinde anlamlı bir farklılık olup olmadığı için ise Anova testi yapılmıştır.

Araştırma Modeli Şekil 1' de gösterilmiştir.

Şekil 1:Araştırmanın Modeli

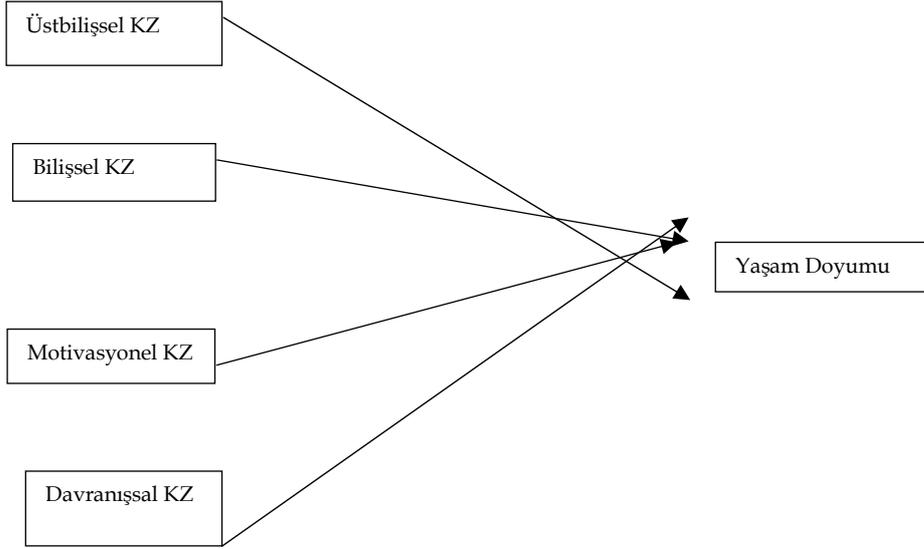

4.1.Araştırmanın Örnekleme ve Bazı Demografik Özellikleri

Araştırmanın örneklemini Gaziantep Üniversitesi' nde öğrenim gören 369 yabancı uyruklu öğrenci ve bu öğrencilerle aynı fakültelerde öğrenim gören 369 Türk öğrenci oluşturmaktadır.

Araştırmaya katılan yabancı uyruklu öğrencilerden 142' si Suriye, 30' u Türkmenistan, 26' sı Irak,19' u Azerbaycan, 14' ü Somali, 9' u Afganistan, 7' si Gana dan gelmektedir. Ayrıca 6' şar öğrenci Kırgızistan ve Mısır' dan, 4' er öğrenci Kazakistan, Moğolistan, Nijerya, Pakistan, Sudan, Suudi Arabistan, Tacikistan, Almanya, Endonezya ve Filistin' den gelmekte; 3' er öğrenci Romanya, Brezilya, Gambiya ve İsviçre' den gelmekte; 2' şer öğrenci Kenya, Madagaskar, Özbekistan, Rusya, Uganda, Bulgaristan, Çad, Filipin, Güney Kore, Gürcistan, Bangladeş, Komor ve Kamerun' dan gelmektedir. Son olarak da 1' er öğrenci ise Avusturya, Belarus, Burkina Faso, Çin, Djibauti, Eritrea, Fas, Fildişi Sahilleri, Fransa, Güney Afrika, Gine, Hindistan, Hollanda, İran, İtalya, Kolombiya, Kongo, Lübnan, Malawi, Mongolia, Ruanda, Rulanda, Senegal, Sierra Leone, Tayvan, Tunus, Ukrayna, Yemen ve Zambia' dan gelmektedir.

Araştırma örnekleminin %39,3' ünü Suriyeli öğrenciler oluşturmaktadır. Bunun nedeni ise Gaziantep Üniversitesi' nde okuyan yabancı uyruklu öğrencilerin önemli bir bölümünün Suriyeli göçmenlerden oluşmasıdır. Bunu %8,1 ile Türkmenistan, % 7 ile Irak, %5,1 ile Azerbaycan takip etmektedir.

Araştırmaya katılan yabancı uyruklu ve Türk öğrencilerin okudukları fakültele ilişkin bilgiler Tablo 1' de verilmiştir.

Örneklemin önemli bir bölümünü % 26 ile İktisadi ve İdari Bilimler Fakültesi, %25,5 ile Mühendislik Fakültesi, %14,6 ile Fen Edebiyat Fakültesi ve %7 ile Tıp Fakültesi oluşturmaktadır.

Tablo 1:Öğrencilerin Fakültele Göre Dağılımı

| Yabancı Uyruklu Öğrenciler | | Türk Öğrenciler | |
|----------------------------|------------|---------------------|------------|
| Fakülte | Frekans | Fakülte | Frekans |
| İİBF | 96 | İİBF | 96 |
| Mühendislik | 94 | Mühendislik | 94 |
| Fen Edebiyat | 54 | Fen Edebiyat | 54 |
| Tıp | 26 | Tıp | 26 |
| İlahiyat | 25 | İlahiyat | 25 |
| Hukuk | 23 | Hukuk | 23 |
| Eğitim | 19 | Eğitim | 19 |
| Diş Hekimliği | 8 | Diş Hekimliği | 8 |
| İletişim | 6 | İletişim | 6 |
| Mimarlık | 5 | Mimarlık | 5 |
| Turizm Y.O. | 5 | Turizm Y.O. | 5 |
| Sağlık Bilimleri | 4 | Sağlık Bilimleri | 4 |
| Konservatuar | 2 | Konservatuar | 2 |
| Beden Eğit.ve Spor | 2 | Beden Eğit. ve Spor | 2 |
| Toplam | 369 | Toplam | 369 |

4.2.Araştırmanın Ölçekleri

Araştırmada kullanılan İngilizce kültürel zeka ölçeği (Soon Ang vd., 2007) in çalışmasından ve Türkçe kültürel zeka ölçeği ise (Aksoy, 2015) un çalışmasından alınmıştır.

Araştırmada kullanılan İngilizce yaşam doyumu ölçeği (Diener vd., 1985) in çalışmasından ve Türkçe yaşam doyumu ölçeği (Aydiner, 2011) in çalışmasından alınmıştır.

4.3.Bulgular

Araştırma sonucunda elde edilen verilere SPSS 21 ve Amos paket programlarında analizler yapılmıştır. Araştırmada normallik varsayımı için değişkenlerin basıklık ve çarpıklık değerlerine bakılmış ve basıklık ve çarpıklık değerlerinin -1 ile +1 arasında değer aldığı görülmüş, ayrıca analizler gerçekleştirilirken homojenlik testleri de yapılmış ve verilerin normal dağılım gösterdiği varsayımı kabul edilmiştir. İlk aşamada kültürel zeka ölçeğinin keşfedici faktör analizi yapılmış ve sonuçlar yabancı uyruklu öğrenciler için Tablo 2' de , Türk öğrenciler için Tablo 3' de sunulmuştur.

Yabancı uyruklu öğrenciler keşfedici faktör analizinde sorular temel bileşenler yöntemi ve Varimax döndürme yöntemi kullanılarak analiz edilmiştir. Kültürel Zeka ölçeğinin dört alt faktöre ayrıldığı görülmüştür. Analiz sonuçlarına göre KMO değeri 0,908 olup faktör analizi için örneklem büyüklüğü yeterlidir. Bartlett's Küresellik Testi sonucunda Ki Kare değeri 2663.735, serbestlik derecesi değeri (df) 190 ve Significance Değeri 0,000 bulunmuş olup veriler çok değişkenli normal dağılımdan gelmektedir ve faktör analizine uygundur.

Tablo 2:Yabancı Uyruklu Öğrenciler Keşfedici Faktör Analizi Sonuçları

| Madde | Üstbilişsel KZ | Bilişsel KZ | Motivasyonel KZ | Davranışsal KZ |
|-------|----------------|-------------|-----------------|----------------|
| UB1 | .755 | | | |
| UB2 | .744 | | | |
| UB3 | .761 | | | |
| UB4 | .658 | | | |
| B1 | | .611 | | |
| B2 | | .630 | | |
| B3 | | .689 | | |
| B4 | | .738 | | |
| B5 | | .719 | | |
| B6 | | .662 | | |
| M1 | | | .660 | |
| M2 | | | .749 | |
| M3 | | | .599 | |
| M4 | | | .702 | |
| M5 | | | .547 | |
| D1 | | | | .673 |
| D2 | | | | .686 |
| D3 | | | | .691 |
| D4 | | | | .716 |
| D5 | | | | .694 |

Tablo 3:Türk Öğrenciler Keşfedici Faktör Analizi Sonuçları

| Madde | Üstbilişsel KZ | Bilişsel KZ | Motivasyonel KZ | Davranışsal KZ |
|-------|----------------|-------------|-----------------|----------------|
| UB1 | .840 | | | |
| UB2 | .849 | | | |
| UB3 | .785 | | | |
| UB4 | .802 | | | |
| B1 | | .590 | | |
| B2 | | .485 | | |
| B3 | | .688 | | |
| B4 | | .820 | | |
| B5 | | .777 | | |
| B6 | | .754 | | |
| M1 | | | .755 | |
| M2 | | | .777 | |
| M3 | | | .754 | |

| | |
|----|------|
| M4 | .790 |
| M5 | .763 |
| D1 | .759 |
| D2 | .701 |
| D3 | .726 |
| D4 | .802 |
| D5 | .770 |

Türk öğrenciler keşfedici faktör analizinde sorular temel bileşenler yöntemi ve Varimax döndürme yöntemi kullanılarak analiz edilmiştir. Kültürel Zeka ölçeğinin dört alt faktöre ayrıldığı görülmüştür. Analiz sonuçlarına göre KMO değeri 0,893 olup faktör analizi için örneklem büyüklüğü yeterlidir. Bartlett's Küresellik Testi sonucunda Ki Kare değeri 4021.257, serbestlik derecesi değeri (df) 190 ve Significance Değeri 0,000 bulunmuş olup veriler çok değişkenli normal dağılımdan gelmektedir ve faktör analizine uygundur.

İkinci aşamada değişkenlerin doğrulayıcı faktör analizi yapılmış ve analiz sonuçları yabancı uyruklu öğrenciler için Tablo 4' de ve Türk öğrenciler için Tablo 5' de sunulmuştur. Sonuçlar değişkenlerin iyi uyum sağladığını göstermektedir.

| Değişken | X ² | df | CMIN/ DF≤5 | GFI ≥.85 | AGFI ≥.80 | CFI ≥.90 | TLI ≥.90 | RMSEA ≤.08 |
|---------------|----------------|-----|---------------|-------------|--------------|-------------|-------------|---------------|
| Kültürel Zeka | 268.873 | 164 | 1.639 | 0.934 | 0.915 | 0.959 | 0.952 | 0.042 |
| Yaşam Doyumu | 6.196 | 5 | 1.239 | 0.993 | 0.98 | 0.997 | 0.995 | 0.025 |

Not: Uyum iyiliği değer aralıkları kabul edilebilir standartlara göre düzenlenmiştir.

| Değişken | X ² | df | CMIN/ DF≤5 | GFI ≥.85 | AGFI ≥.80 | CFI ≥.90 | TLI ≥.90 | RMSEA ≤.08 |
|---------------|----------------|-----|---------------|-------------|--------------|-------------|-------------|---------------|
| Kültürel Zeka | 478.851 | 164 | 2.92 | 0.88 | 0.847 | 0.92 | 0.907 | 0.072 |
| Yaşam Doyumu | 7.862 | 5 | 1.572 | 0.992 | 0.975 | 0.996 | 0.991 | 0.039 |

Not: Uyum iyiliği değer aralıkları kabul edilebilir standartlara göre düzenlenmiştir.

Üçüncü aşamada değişkenler arasındaki korelasyonlara bakılmış ve analiz sonuçları yabancı uyruklu öğrenciler için Tablo 6' da ve Türk öğrenciler için Tablo 7' de sunulmuştur.

| | Üstbilişsel KZ | Bilişsel KZ | Motivasyonel KZ | Davranışsal KZ | Yaşam Doyumu |
|-----------------|----------------|-------------|-----------------|----------------|--------------|
| Üstbilişsel KZ | 1 | | | | |
| Bilişsel KZ | ,473** | 1 | | | |
| Motivasyonel KZ | ,552** | ,428** | 1 | | |
| Davranışsal KZ | ,508** | ,451** | ,551** | 1 | |
| Yaşam Doyumu | ,425** | ,300** | ,370** | ,330** | 1 |

**0,01 önem düzeyinde anlamlıdır

| | Üstbilişsel KZ | Bilişsel KZ | Motivasyonel KZ | Davranışsal KZ | Yaşam Doyumu |
|-----------------|----------------|-------------|-----------------|----------------|--------------|
| Üstbilişsel KZ | 1 | | | | |
| Bilişsel KZ | ,413** | 1 | | | |
| Motivasyonel KZ | ,488** | ,385** | 1 | | |
| Davranışsal KZ | ,420** | ,326** | ,506** | 1 | |
| Yaşam Doyumu | ,334** | ,255** | ,334** | ,296** | 1 |

**0,01 önem düzeyinde anlamlıdır

Korelasyon analizi sonuçlarına göre bütün değişkenler arasında 0,01 anlamlılık düzeyinde pozitif yönde anlamlı ilişki olduğu bulgusu elde edilmiştir.

Dördüncü aşamada değişkenlerin güvenilirlik analizi yapılmış ve analiz sonuçları toplu olarak Tablo 8' de verilmiştir.

Hem yabancı uyruklu öğrenciler hem Türk öğrenciler için Cronbach's Alpha değerlerinin 0,70 ve üzerinde değer alması değişkenlerin güvenilir olduğunu göstermektedir.

| Değişken | Soru Sayısı | (Yabancı Uyruklu) Alfa Katsayısı | (Türk Öğrenci) Alfa Katsayısı |
|-----------------|-------------|----------------------------------|-------------------------------|
| Üstbilişsel KZ | 4 | .826 | .905 |
| Bilişsel KZ | 6 | .804 | .814 |
| Motivasyonel KZ | 5 | .774 | .887 |

| | | | |
|----------------|---|------|------|
| Davranışsal KZ | 5 | .804 | .857 |
| Yaşam Doyumu | 5 | .768 | .837 |

Bilinen yabancı dil sayısına göre kültürel zeka düzeylerinin anlamlı olarak farklılaşp farklılaşmadığını test etmek amacıyla Anova testi yapılmış ve test sonuçları yabancı uyruklu öğrenciler için Tablo 9’da ve Türk öğrenciler için Tablo 10’da verilmiştir.

Yabancı uyruklu öğrenciler Anova testi sonuçlarına göre bir yabancı dil bilen yabancı uyruklu öğrenciler ile üç yabancı dil ve üzeri dil bilenlerin üstbilişsel, motivasyonel, davranışsal kültürel zekaları ve genel kültürel zekaları arasında anlamlı farklılık olduğu bulgusu elde edilmiştir. Analiz sonuçlarına göre H₁, H₃, H₄ ve H₅ hipotezleri desteklenmiş, H₂ hipotezi ise desteklenmemiştir.

Türk öğrenciler Anova testi sonuçlarına göre hiç yabancı dil bilmeyen Türk öğrenciler ile bir yabancı dil bilen ve iki ve üzeri yabancı dil bilen öğrencilerin üstbilişsel, bilişsel, motivasyonel ve genel kültürel zekaları arasında anlamlı farklılık olduğu sonucu elde edilmiştir. Analiz sonuçlarına göre H₁, H₂, H₃ ve H₄ hipotezleri desteklenmiş, H₅ hipotezi ise desteklenmemiştir.

Tablo 9:Yabancı Uyruklu Öğrenciler Bilinen Yabancı Dil Değişkeni Anova Testi

| Değişken | | Kareler Toplamı | sd | Kareler Ortalaması | F | Sig. |
|-----------------|--------------|-----------------|-----|--------------------|-------|-------|
| Üstbilişsel KZ | Gruplararası | 12.712 | 2 | 6.356 | 3.527 | 0,030 |
| | Gruplarıçi | 659.585 | 366 | 1.802 | | |
| | Toplam | 672.297 | 368 | | | |
| Bilişsel KZ | Gruplararası | 1.378 | 2 | .689 | .475 | 0,622 |
| | Gruplarıçi | 530.327 | 366 | 1.449 | | |
| | Toplam | 531.704 | 368 | | | |
| Motivasyonel KZ | Gruplararası | 13.495 | 2 | 6.747 | 5.331 | 0,005 |
| | Gruplarıçi | 463.208 | 366 | 1.266 | | |
| | Toplam | 476.703 | 368 | | | |
| Davranışsal KZ | Gruplararası | 9.788 | 2 | 4.894 | 3.219 | 0,041 |
| | Gruplarıçi | 556.341 | 366 | 1.520 | | |
| | Toplam | 566.129 | 368 | | | |
| Kültürel Zeka | Gruplararası | 7.515 | 2 | 3.758 | 4.205 | 0,016 |
| | Gruplarıçi | 327.040 | 366 | .894 | | |
| | Toplam | 334.555 | 368 | | | |

Tablo 10:Türk Öğrenciler Bilinen Yabancı Dil Sayısı Değişkeni Anova Testi

| Değişken | | Kareler Toplamı | sd | Kareler Ortalaması | F | Sig. |
|-----------------|--------------|-----------------|-----|--------------------|-------|-------|
| Üstbilişsel KZ | Gruplararası | 11.523 | 2 | 5.762 | 3.322 | 0,037 |
| | Gruplarıçi | 634.767 | 366 | 1.734 | | |
| | Toplam | 646.290 | 368 | | | |
| Bilişsel KZ | Gruplararası | 15.343 | 2 | 7.671 | 6.097 | 0,002 |
| | Gruplarıçi | 460.478 | 366 | 1.258 | | |
| | Toplam | 475.821 | 368 | | | |
| Motivasyonel KZ | Gruplararası | 11.141 | 2 | 5.571 | 3.212 | 0,041 |
| | Gruplarıçi | 634.724 | 366 | 1.734 | | |
| | Toplam | 645.865 | 368 | | | |
| Davranışsal KZ | Gruplararası | 7.490 | 2 | 3.745 | 2.322 | 0,100 |
| | Gruplarıçi | 590.369 | 366 | 1.613 | | |
| | Toplam | 597.860 | 368 | | | |
| Kültürel Zeka | Gruplararası | 11.282 | 2 | 5.641 | 6.499 | .002 |
| | Gruplarıçi | 317.684 | 366 | .868 | | |
| | Toplam | 328.966 | 368 | | | |

Kültürel zekanın yaşam doyumunu pozitif yönde anlamlı olarak etkilediği ile ilgili hipotezleri test etmek amacıyla yabancı uyruklu öğrenciler ve Türk öğrenciler için yapısal modeller kurulmuştur. Yabancı uyruklu öğrencilere ilişkin model Şekil 2' de ve Türk öğrencilere ilişkin model ise Şekil 3' de gösterilmiştir. Uyum iyiliği değerleri ise toplu olarak Tablo 11' de sunulmuştur.

Şekil 2:Yabancı Uyruklu Öğrenciler Yapısal Eşitlik Modeli

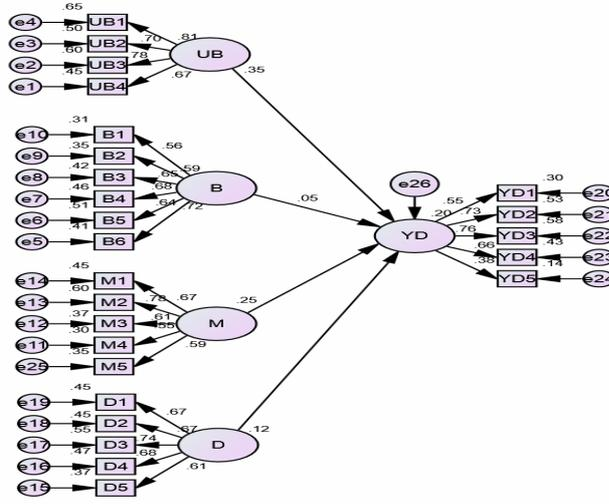

Şekil 3:Türk Öğrenciler Yapısal Eşitlik Modeli

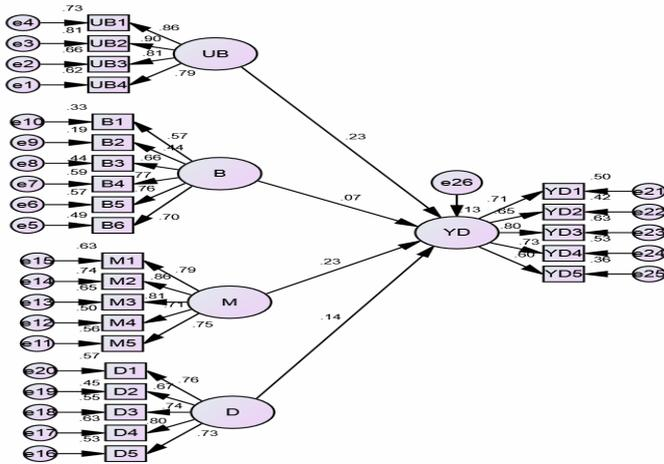

Tablo 11:Yapısal Model Uyum İyiliği Değerleri

| | X ² | df | CMIN/ DF≤5 | GFI ≥.85 | AGFI ≥.80 | CFI ≥.90 | TLI ≥.90 | RMSEA ≤.08 |
|-----------------|----------------|-----|---------------|-------------|--------------|-------------|-------------|---------------|
| Yabancı Uyruklu | 430.346 | 265 | 1.624 | 0.916 | 0.896 | 0.948 | 0.941 | 0.041 |
| Türk | 655.518 | 265 | 2.474 | 0.873 | 0.844 | 0.918 | 0.907 | 0.063 |

Not: Uyum iyiliği değer aralıkları kabul edilebilir standartlara göre düzenlenmiştir.

Analiz sonuçlarına göre yapısal modellerin iyi uyum gösterdiği görülmektedir.

Yapısal eşitlik modeli regresyon ağırlıkları ise yabancı uyruklu öğrenciler için Tablo 12' de, Türk öğrenciler için ise Tablo 13' de verilmiştir.

Tablo 12:Yabancı Uyruklu Yapısal Eşitlik Modeli Regresyon Ağırlıkları

| Test Edilen Yol | Tahmin | Standart Hata | Kritik Oran | P |
|-------------------------------|--------|---------------|-------------|-------|
| Yaşam Doyumu ← Üstbilişsel KZ | 0.220 | 0.068 | 3.253 | 0.001 |

| | | | | | | |
|-------------|-----|------------------------|-------|-------|-------|-------|
| Yaşam Doyum | <-- | Bilişsel KZ | 0.015 | 0.08 | 0.194 | 0.846 |
| Yaşam Doyum | <-- | Motivasyonel KZ | 0.218 | 0.105 | 2.074 | 0.038 |
| Yaşam Doyum | <-- | Davranışsal KZ | 0.053 | 0.084 | 0.635 | 0.525 |

Analiz sonuçlarına göre üstbilişsel kültürel zekanın ve motivasyonel kültürel zekanın yaşam doyumunu pozitif yönde anlamlı olarak etkilediği bulgusu elde edilmiştir. Bu bağlamda, H₆ ve H₈ hipotezleri desteklenmekte, H₇ ve H₉ hipotezleri desteklenmemektedir.

Tablo 13:Türk Öğrenciler Yapısal Eşitlik Modeli Regresyon Ağırlıkları

| Test Edilen Yol | | | Tahmin | Standart Hata | Kritik Oran | P |
|-----------------|-----|------------------------|--------|---------------|-------------|-------|
| Yaşam Doyum | <-- | Üstbilişsel KZ | 0.177 | 0.063 | 2.815 | 0.005 |
| Yaşam Doyum | <-- | Bilişsel KZ | 0.077 | 0.093 | 0.828 | 0.407 |
| Yaşam Doyum | <-- | Motivasyonel KZ | 0.191 | 0.074 | 2.598 | 0.009 |
| Yaşam Doyum | <-- | Davranışsal KZ | 0.115 | 0.07 | 1.64 | 0.101 |

Analiz sonuçlarına göre üstbilişsel ve motivasyonel kültürel zekanın yaşam doyumunu pozitif yönde anlamlı olarak etkilediği bulgusu elde edilmiştir. Bu bağlamda, H₆ ve H₈ hipotezleri desteklenmekte, H₇ ve H₉ hipotezleri desteklenmemektedir.

5.SONUÇ

Gaziantep Üniversitesi'nde öğrenim görmekte olan yabancı uyruklu ve Türk öğrencilerin kültürel zeka düzeylerinin yaşam doyumları üzerindeki etkisini ve öğrencilerin bildikleri yabancı dil sayısına göre kültürel zekalarında anlamlı bir farklılık olup olmadığını ölçmeyi amaçlayan bu çalışmada önemli bulgular elde edilmiştir.

Yabancı uyruklu öğrencilerden bir yabancı dil bilenler ile üç ve üzeri yabancı dil bilenlerin üstbilişsel, motivasyonel, davranışsal kültürel zekaları ve genel kültürel zekaları arasında anlamlı farklılık olduğu görülmüştür. Türk öğrencilerden hiç yabancı dil bilmeyenler ile bir yabancı dil bilen ve iki ve üzeri yabancı dil bilen öğrencilerin üstbilişsel, bilişsel, motivasyonel ve genel kültürel zekaları arasında anlamlı farklılık olduğu bulgusu elde edilmiştir. Bilinen yabancı dil sayılarına genel olarak bakıldığında yabancı uyruklu öğrencilerin Türk öğrencilerden daha fazla yabancı dil bildikleri sonucu elde edilmiştir.

Kurulan yapısal eşitlik modellerinin iyi uyum gösterdiği görülmüş ve yapısal eşitlik modelleri regresyon ağırlıklarına göre hem yabancı uyruklu hem de Türk öğrencilerin üstbilişsel ve motivasyonel kültürel zekalarının yaşam doyumlarını pozitif yönde anlamlı olarak etkilediği sonucuna ulaşılmıştır. Bu bulgunun literatüre önemli katkı sağlayacağına inanılmaktadır.

Bu çalışma Gaziantep üniversitesinde öğrenim gören yabancı uyruklu öğrencileri ve onlarla aynı fakültelerde öğrenim gören eşit örneklemden elde edilmiş Türk öğrencileri kapsamaktadır. Yabancı uyruklu öğrencilerin örneklemini ağırlıklı olarak Suriyeli öğrenciler ve Afrika'da bulunan ülkelerden gelen öğrenciler oluşturmaktadır. Aynı çalışmanın Erasmus kapsamında yurt dışına öğrenim görmek üzere giden öğrencilerin yoğun olduğu üniversitelerde de yapılması yerinde olacaktır.

KAYNAKÇA

- AKSOY, Zeynep. (2015). *Kültürel Zeka: Kültürlerarası İletişim ve Yönetimde Çağdaş Bir Yaklaşım*, İstanbul: Beta Basım Yayım.
- ANG, S. ve VAN DYNE, L. (2008). *Handbook of Cultural Intelligence: Theory, Measurement, and Applications*, ME Sharpe. Inc., Armonk, NY.
- ANG, S., VAN DYNE, L., KOH, C., NG, K. Y., TEMPLER, K. J., TAY, C. ve CHANDRASEKAR, N. A. (2007). "Cultural intelligence: Its measurement and effects on cultural judgment and decision making, cultural adaptation and task performance", *Management and organization review*, 3(3), 335-371.
- AYDINER, Berent Burcu. (2011). *Üniversite öğrencilerinin yaşam amaçlarının alt boyutlarının genel öz-yeterlik yaşam doyumunu ve çeşitli değişkenlere göre incelenmesi*, Yayınlanmamış Yüksek Lisans tezi Tezi, Sakarya Üniversitesi Eğitim Bilimleri Enstitüsü, Sakarya.

- BARBUTO, John E., BEENEN, Gerard ve TRAN, Han. (2015). "The role of core self-evaluation, ethnocentrism, and cultural intelligence in study abroad success", *The International Journal of Management Education*, 13(3), 268-277.
- BENNETT, Milton J. (1986). "A developmental approach to training for intercultural sensitivity", *International journal of intercultural relations*, 10(2), 179-196.
- CAMPBELL, Angus, CONVERSE, Philip E. ve RODGERS, Willand L. (1976). *The Quality of American Life: Perceptions, Evaluations, and Satisfactions: Perceptions, Evaluations, and Satisfactions*, Russell Sage Foundation.
- CAZAN, Ana-Maria ve NATASA, Laura Elena (2015). "Emotional Intelligence, Satisfaction with Life and Burnout among University Students", *Procedia-Social and Behavioral Sciences*, 180, 1574-1578.
- ÇETİN, Çimen Karataş (2014). "Kültürel Zeka: Uzakyol Kaptanları ve Uzakyol Birinci Zabıtları Üzerinde Bir Araştırma", *İktisadi ve İdari Bilimler Fakültesi Dergisi*, 16(2), 134-155.
- DIENER, E. D., EMMONS, Robert A., LARSEN, Randy J. ve GRIFFIN, Sharon (1985). "The satisfaction with life scale", *Journal of personality assessment*, 49(1), 71-75.
- DİLEK, Nur Kulakoğlu. (2014). *Kültürel Farklılıkların Yönetimi Sürecinde Kültürel Zeka'nın Etkinliği: A Grubu Seyahat Acentaları Yöneticileri Üzerinde Bir Alan Araştırması*, Yayınlanmamış yüksek lisans tezi, Muğla Sıtkı Kocaman Üniversitesi, Sosyal Bilimler Enstitüsü.
- EARLEY, P. Christopher. (2002). "Redefining interactions across cultures and organizations: Moving forward with cultural intelligence", *Research in organizational behavior*, 24, 271-299.
- EARLEY, P. Christopher ve ANG, Soon. (2003). *Cultural intelligence: Individual interactions across cultures*, Stanford University Press.
- EARLEY, P. Christopher ve MOSAKOWSKI, Elaine. (2004). "Cultural intelligence", *Harvard business review*, 82(10), 139-146.
- ERGİN, Demirali Yaşar ve ERMEGAN, B. (2011). "Çok Kültürlülük ve Sosyal Uyum", *2nd International Conference on içinde*.
- FRISCH, Michael B. (2005). *Quality of life therapy: Applying a life satisfaction approach to positive psychology and cognitive therapy*, John Wiley & Sons.
- HOPPE Nagao, ANGELA K. (2015). *The impact of cultural intelligence levels on community college faculty conflict management preferences: A quantitative study*, California State University Fullerton.
- HUFF, Kyle C., SONG, Pingping ve GRESCH, Eric B. (2014). "Cultural intelligence, personality, and cross-cultural adjustment: A study of expatriates in Japan", *International Journal of Intercultural Relations*, 38, 151-157.
- LIN, Yi-Chun., CHEN, Angela Shin-Yih ve SONG Yi-Chen. (2012). "Does your intelligence help to survive in a foreign jungle? The effects of cultural intelligence and emotional intelligence on cross-cultural adjustment", *International Journal of Intercultural Relations*, 36(4), 541-552.
- LITTLE, Stacey E. (2012). *A study of the impact of class level and cultural exposure on cultural intelligence scores of business administration students at a community college*, Indiana Institute of Technology.
- LIVERMORE, David. (2011). *The Cultural Intelligence Difference Special Ebook Edition: Master the One Skill You Can't Do Without in Today's Global Economy*, Amacom Div American Mgmt Assn.
- MYERS, David G. ve DIENER, Ed. (1995). "Who is happy?", *Psychological science*, 6(1), 10-19.
- NGUYEN, Angela-Minh Tu Dinh. (2010). *Expatriate effectiveness and cultural intelligence among multiculturals and monoculturals abroad*.
- PAVOT, William ve DIENER, Ed. (2004). "The subjective evaluation of well-being in adulthood: Findings and implications", *Ageing International*, 29(2), 113-135.
- PETERSON, Brooks. (2011). *Cultural intelligence: A guide to working with people from other cultures*, Nicholas Brealey Publishing.
- SOYDAN, Zeynep Merve (2015). *Üniversite Öğrencilerinin İnternet Bağımlılığı ile Depresyon ve Yaşam Doyumunu Arasındaki İlişki*, Yayınlanmamış yüksek lisans tezi, Haliç Üniversitesi, Sosyal Bilimler Enstitüsü.
- STEPHENS, Gregory K. ve GREER Charles R. (1995). "Doing business in Mexico: Understanding cultural differences", *Organizational Dynamics*, 24(1), 39-55.
- ŞAHİN, Faruk. (2011). "Liderin kültürel zekasının astların örgütsel vatandaşlık davranışı ile iş doyumunu üzerine etkisi", *Savunma Bilimleri Dergisi*, 10(2), 80-104.
- ŞİMŞEK, Eylem. (2011). *Örgütsel iletişim ve kişilik özelliklerinin yaşam doyumuna etkileri*, Eskişehir: Anadolu Üniversitesi Sosyal Bilimler Enstitüsü, Yayınlanmamış doktora tezi.
- TAMBAĞ, Hatice. (2010). "Huzurevindeki yaşlılara sağlıklı yaşam biçimi ve yaşam doyumunu geliştirmeye yönelik verilen psikoeğitimin değerlendirilmesi", *Hemşirelik Programı Yayınlanmamış Doktora Tezi*, Hacettepe Üniversitesi Sağlık Bilimleri Enstitüsü. Ankara, Türkiye.
- THOMAS, David C., ELRON, Efrat, STAHL, Günter, EKELUND, Bjorn Z., RAVLIN, Elizabeth C., CERDIN, Jena-Luc., ... others. (2008). "Cultural intelligence domain and assessment", *International Journal of Cross Cultural Management*, 8(2), 123-143.
- WARD, Colleen, WILSON, Jessie ve FISCHER, Ronald (2011). "Assessing the predictive validity of cultural intelligence over time", *Personality and Individual Differences*, 51(2), 138-142.
- YEŞİL Salih. (2007). *Uluslararası Ortaklıklar: Kültürel Farklılıklar ve Bu Farklılıkların Üst Yönetim Grubunun Çalışma ve Performansına Etkileri*.
- YEŞİL, Salih. (2009). *Kültürel farklılıkların yönetimi ve alternatif bir strateji: Kültürel zeka*.
- YEŞİL, Salih. (2013). "Kültür ve Kültürel Farklılıklar: Liderlik Açısından Teorik Bir Değerlendirme", *Elektronik Sosyal Bilimler Dergisi*, 44(44).