



## TURİZM EĞİTİMİ ALAN ÖĞRENCİLERİN EKOTURİZM HAKKINDAKİ BİLGİ DÜZEYLERİNİN BELİRLENMESİ

### DETERMINATION OF KNOWLEDGE LEVEL OF STUDENTS ABOUT ECOTOURISM WHO ARE HAVING TOURISM EDUCATION

**Menekşe CÖMERT\***

**Esna METE\*\***

#### Öz

21. yüzyılda dünyada ve Türkiye’de doğa tabanlı bir turizm türü olan ekoturizm oldukça önemli bir kavram olarak dikkat çekmektedir. Yeryüzü doğal kaynaklarının, sürdürülebilirliğini güvence altına alan, bunun yanı sıra yerel halkın ekonomik kalkınmasına destek olurken sosyal ve kültürel bütünlüklerini koruyup gözetilen bir turizm türüdür. Ekoturizm doğa turizmi olarak bilinmesinin yanında özel olarak çevre koruma üzerinde de yoğunlaşmaktadır. Ekoturizm, çevresel bakımdan sürdürülebilir, ekonomik bakımdan uygulanabilir, sosyal ve psikolojik bakımdan kabul edilebilir bir yapıya sahip olmalıdır. Bu doğrultuda gerek dünyanın zengin doğal ve kültürel kaynaklarıyla, biyolojik çeşitliliğe sahip ülkeleri gerekse Türkiye her zaman eko turistler için ilgi odağı olmuştur. Bu araştırmanın amacı ekoturizm kavramı ele alınarak, Dünyada ve Türkiye’de yapılan uygulamalar hakkında bilgi verilerek Gazi Üniversitesi Turizm Fakültesinde eğitim alan öğrencilerin ekoturizm hakkındaki bilgi düzeylerinin belirlenmesidir. Veri toplama tekniği olarak anket kullanılmıştır. Araştırmanın evrenini Gazi Üniversitesi Turizm Fakültesi öğrencileri oluşturmaktadır. Çalışma 260 öğrenci üzerinde yapılmıştır. Anket verileri SPSS 22.0 istatistik paket programı kullanılarak analiz edilmiştir. Anket verilerinde ikiden fazla grubun karşılaştırıldığı durumlarda ‘ tek yönlü varyans analizi (One Way Anova)’, iki grubun karşılaştırıldığı durumlarda ise ‘bağımsız gruplarda t-testi (Independent Samples T Testi)’ kullanılmıştır. Tüm analizlerde istatistiksel anlamlılık düzeyi  $p < 0.05$  olarak belirlenmiştir.

**Anahtar Kelimeler:** Ekoturizm, Türkiye’de Ekoturizm, Dünyada Ekoturizm.

#### Abstract

Ecotourism, a kind of nature-based tourism in the world and Turkey in the 21st century, draws attention as an important concept. Ecotourism is a kind of tourism that protects the social and cultural integrity of the earth while securing the sustainability of the natural resources, as well as supporting the economic development of the local people. In addition to being known as nature tourism, it is also focusing on environmental protection. Ecotourism should have a sustainable, economically viable, social and psychologically acceptable structure from an environmental standpoint. In this direction, Turkey has always been the focus of ecotourists, with the rich natural and cultural resources of the world and countries with biodiversity. In this study, the concept of ecotourism was discussed and the applications made in the world and in Turkey were examined and the level of awareness about ecotourism was investigated on the students who were educated in Gazi University tourism faculties. The data were collected by survey technique and 260 students participated in the study.

**Keywords:** Ecotourism, Ecotourism in Turkey, the World Ecotourism.

## 1.GİRİŞ

Turizm ekonomik olarak bakıldığında gidilecek olan yerin çevre üzerindeki kaçınılmaz etkisi olarak değerlendirilebilir. Çevre, turistlerin gideceği yeri seçmesinde onlara cazip gelmesine katkı sağlayarak, turist hareketlerinin en büyük çekici unsuru olarak görülmektedir. Ekoturizm doğa tabanlı turizmin bir şekli olarak bilinmektedir ve turistlerin önemli bir alternatif kaynağı haline gelmiştir (Lim ve McAller, 2005, s.1435). Ekoturizm, çevresel hareketlerin sonuçları bakımından kitle turizmine karşı olmaktadır. Ayrıca kitle turizminin sürdürülebilirliğine kısıtlamalar getirmesi bakımından hoş karşılanmamaktadır. 1980’li yıllarda mütevazı bir başlangıç yapan ekoturizm eğitim ve eğlenme amaçlı olarak doğal ortamların ziyaret edilmesi olarak düşünülmekteydi. 21. Yüzyılda ise alanının genişlemesiyle birlikte çevresel korumanın, ekonomik gelişme ve sosyal katılımın, kültürel korumanın, insan doğrularının ve etik konuların da arasına katılmasıyla daha geniş alanlara yönelmiştir.

Başlangıçta kitle turizmine karşı alternatif olarak düşünülen ekoturizm bugün anlamı ve amacı bakımından kitle turizmi ile çatışmaktadır (Cobbinah, 2015, s.183).

\* Öğr. Gör. Dr., Gazi Üniversitesi, meneksecmert@gazi.edu.tr

\*\* Öğr. Gör., Ayvansaray Üniversitesi, Güzel Sanatlar, Tasarım ve Mimarlık Fakültesi, Gastronomi ve Mutfak Sanatları, nesnamete@ayvansaray.edu.tr



Dünya nüfusunda kentleşmenin artmasıyla, turistlerin çevre ile arkadaş, huzur ve doğada konfor istekleri gün geçtikçe artmaktadır (Lim ve McAller, 2005, s.1431).

Ekoturizm kavramı ilk olarak 1985 yılında Romeril tarafından İngilizce olarak akademik literatürde kullanılmıştır. Sonrasında ise endüstri ile turizmin harmanlanması sonucunda büyük ilgi görmüştür. Ayrıca doğa turizmi ya da ekolojik turizm olarak da bilinmektedir (Weaver, 2005). Ekoturizm, eko- ekolojiden gelmektedir. Bir bölgenin doğal tarihinde özel ilgi olarak ortaya çıkmıştır. Kültür ve maceraya ek olarak birçok alanı kapsamaktadır (Fennell, 2009, s.373).

Uluslararası Ekoturizm Topluluğu 1991 yılında ekoturizmi seyahat edilen doğal alanların korunmasından ve yerel halkın huzurunun sağlanmasından sorumlu olarak tanımlamıştır.

Ekoturizmin ilkeleri ise aşağıdaki şekilde sıralanabilir ( Das ve Chatterjee, 2015, s.8):

- Negatif çevresel etkileri minimize etmek,
- Kültürel farkındalık ve saygı ile birlikte çevresel inşa sağlamak,
- Ziyaretçiler ve ev sahipleri için pozitif deneyimler sağlamak,
- Çevreye zarar vermemek için direkt olarak finansal imkanlar sağlamak,
- Yerel insanları güçlendirecek finansal katkılar sağlamak,
- Ev sahibi ülkenin politik, çevresel ve sosyal iklimindeki hassasiyetini artırmaktır.

Dünya Ekoturizm Zirvesi (2002), ekoturizmin faydalarını ise şu şekilde özetlemiştir;

- Kültürel mirasa ve aktif olarak doğanın korunmasına katkı sağlar,
- Yerel ve yöreye özgü komitelerin planlarına, kalkınmasına ve iyiliğine katkı sağlar,
- Ziyaretçilerin gidecekleri yerin kültürel mirasını ve doğasını yorumlamasına yardımcı olur,
- Küçük gruplar halinde turlar düzenlenmesi bağımsız ziyaretçilere olanak sağlar.

Vahşi hayat alanları, ulusal parklar, doğal kaynaklar ve yerel kültür ekoturizm için önemli bir pazardır. Yöreye özgü komitelerin gelişmesi ve doğal kaynakların korunması sebebiyle ekoturizm doğayı koruyanlar tarafından desteklenmektedir. Biyo-çeşitliliğin korunması, yoksulluğun ortadan kaldırılması ve iş imkanına da ekoturizm katkı sağlamaktadır ( Das ve Chatterjee, 2015, s.9).

Ekoturizm bazı kişiler tarafından sadece pazarlama taktiği gibi görülmesinden dolayı amacının anlaşılmasına neden olmaktadır. Bu durum ekoturizm sembolü altında doğa tabanlı turizm programlarının kötüye kullanılması ve yanlış anlaşılma durumlarını ortaya çıkarmaktadır. Bu sebepten dolayı, negatif çevresel ve sosyal etkilerini çoğu kez ortaya çıkarmaktadır (Cobbinah, 2015, s.181).

Çevresel yıkım, vahşi hayat tahribatları, ekonomik adaletsizlikler, istikrarsızlıklar yerel komitelerin negatif sosyo-ekonomik ve kültürel değişimleri ekoturizmin tanımı ile ortaya çıkan bazı problemlerdir ( Das ve Chatterjee, 2015, s.10).

Ekoturizmi destekleyenler, yerel halka sunulan hizmet ve iş fırsatlarının artmasıyla gelir düzeyindeki iyileşme olduğunu düşünmektedirler. Ancak ekoturizme karşı olanlar ise ekonomik eşitsizliğin oluştuğunu ve yerel halkın etkisinin azaldığını düşünmektedirler. Bu negatif insan etkisi korunmuş alanların koruma amacına zarar vermektedir.

Yerel komitelerin desteği olmadan korunmuş alanlarda başarı sağlanamaz. Bu süreç fakirliğe, koruma altındaki alanların kötüleşmesine ve ekosistemin bozulmasına yol açmaktadır ( Das ve Chatterjee, 2015, s.11-13).

Bilim adamlarının büyük çoğunluğu ekoturizmin; ekonomik yararlarının adaletsiz dağılımına, alan güvensizliğine, turistlerin akın etmesi ve köylülerin turizm üzerinde etkisinin olmamasına sebep olduğundan dolayı karşı çıkmaktadır ( Das ve Chatterjee, 2015, s.8). Bu çalışmada ekoturizm kavramı ele alınarak, Dünya'da ve Türkiye'de yapılan uygulamalar incelenerek Gazi Üniversitesi Turizm Fakültesindeki öğrencilerin ekoturizm hakkında bilgi düzeyinin belirlenmesi amaçlanmıştır. Veri toplama tekniği olarak anket kullanılmıştır. Çalışma 260 öğrenci üzerinde yapılmıştır.

## 2. LİTERATÜR TARAMASI

### 2.1. Ekoturizm Kavramı

Tüm dünyada ekoturizm kavramı aşağıdaki şekilde ifade edilmektedir (Weaver, 2001);

- Çevresel koruma ve bilimsel araştırma yapılabilmesi için gelir sağlamanın bir yoludur,
- Eskilerden kalma ve bozulmaya müsait ekosistemlerin korunmasıdır,
- Bölgesel toplumlara yararlıdır,
- Fakir ülkelerin gelişimini desteklemektedir,



- Ekolojik ve kültürel hassasiyeti sağlamaktadır,
- Seyahat endüstrisinde sosyal sorumluluğu ve çevresel farkındalığı yavaş yavaş arttırmaktadır,
- Dünya barışını inşa etmek için turistleri bu konuda eğitmek ve tatmin etmek için genel bir çare olarak da görülmektedir.

Ekoturizm, turistlerin çevreyi ve doğal kaynakları koruma konusundaki bilinçliliğini arttırmayı amaçlamaktadır. Böylece turistler, yerel düzenlemelere sadık kalır ve daha sorumluluk sahibi davranarak doğal çevreye zarar vermekten kaçınırlar. Turistlerin çevresel olarak sorumlu hareketleri, ekolojik çevrenin zarar görmesini engellemeye yardımcı olmaktadır. Bu şekilde, çevrenin gelişmesinin sürdürülebilirliği ve çevresel koruma mekanizmasına katkı sağlanmış da olmaktadır. Turistlere yönelik çevresel eğitim sağlanması ve turizmden gelen gelirler vasıtasıyla doğal alanları korumak, ekoturizmi diğer turizm türlerinden ayıran bir unsur olmuştur (Chi, Lee ve Chen, 2014, s.325). Tablo 1' de ekoturizm tanımlamalarına yer verilmiştir.

Tablo 1: Ekoturizm Tanımları

Kaynak	Tanım
Ceballos-Lascurain (1987)	Doğal alanlarda, kültürel yönleri açığa çıkarmanın yanı sıra, vahşi bitki ve hayvanları öğrenme, bu manzaradan zevk alma, hayranlık duyma, bozulmamış ve kirletilmemiş alanları ziyaret etme olarak tanımlamıştır (Weaver,2006).
Ekoturizm Topluluğu (1991)	Seyahat edilen doğal alanların korunumundan ve yerel halkın huzurunun sağlanmasından sorumlu olarak tanımlamıştır (Weaver, 2001).
Avustralya'nın Ekoturizm Topluluğu (1992)	Ekolojik olarak sürdürülebilir turizmi, çevresel teşvik, kültürel anlayış, değerini anlama ve koruma olarak tanımlamıştır.(Weaver, 2001).
Avusturalya'nın Ulusal Ekoturizm Stratejisi (1994)	Doğa tabanlı turizm olan ekoturizm, doğal çevreyi anlamlandırma ve bu konudaki eğitimi içerdiği ve buna ek olarak ekolojik olarak sürdürülebilirliğinin yönetimi olarak tanımlanmıştır (Weaver, 2001).
Tickell (1994)	Dünyadaki doğal hayatın ilgi çekici çeşitliliğinde insan kültürüne zarar vermeden zevkle seyahat edebilmek olarak tanımlanmıştır (Weaver, 2001)
Fennell (1999)	Ekoturizmi, doğal kaynak tabanlı turizmin sürdürülebilir formu olarak tanımlamış ve yerel olarak yönlendirilmiş tüketicinin ve etkinin azlığını etik olarak yönetmeye odaklanmış ve bu konuda doğa hakkında tecrübe edinmeyi öncelik haline getirmiştir (Weaver,2006).
Dünya Koruma Birliği ve Doğal Parklar ve Korunmuş Alanlar Komisyonu (1996)	Çevresel olarak seyahatten ve ziyaret edilen doğal alanların bütünlüğünün bozulmamasından sorumlu, uygun doğa ve eğlence için korumayı arttırma, düşük ziyaretçi etkisi ve yerel popülasyonların aktif olarak sosyo-ekonomik katkısına fayda sağlamak olarak tanımlamıştır (Ross ve Wall, 1999, s.129)
Epler Wood (1991)	Ekoturizmi, ziyaret edilen doğal alanların çevresinin doğal tarihini, kültürünü anlama ve yerli insanlara finansal olarak doğal kaynaklarını koruması için yarar sağlarken ve ekonomik fırsatlar yaratırken ekosistemin bütünlüğünü değiştirmemeyi amaçlamak olarak tanımlamıştır (Weaver,2006).

Yukarıdaki tanımlar, ekoturizmin farklı tanımları olduğunu göstermektedir. Bu tanımların dışında turistler, yerel halk, yöneticiler ve birçok fonksiyonun bir arada olduğu bir tanıma ihtiyaç olduğu görülmektedir. Aynı zamanda ekoturizm doğal alanları ve yerel popülasyonu, turizmin tanımı vasıtasıyla ortak yaşam ile oluşan bir birliktelik ortaya çıkarmaktadır. Ekoturizm genellikle turizmin dışında doğal alanlar üzerine daha fazla yoğunlaşmıştır ancak geniş çapta ekoturizmin kabul edilmiş bir tanımının olmaması ekoturizmin ayırt edici fikir birliğinin eksikliğine yol açmıştır (Ross ve Wall, 1999, s. 128).

Şekil.1'de Ekoturizmin tanımı ile ilgili tarihsel süreç verilmektedir.

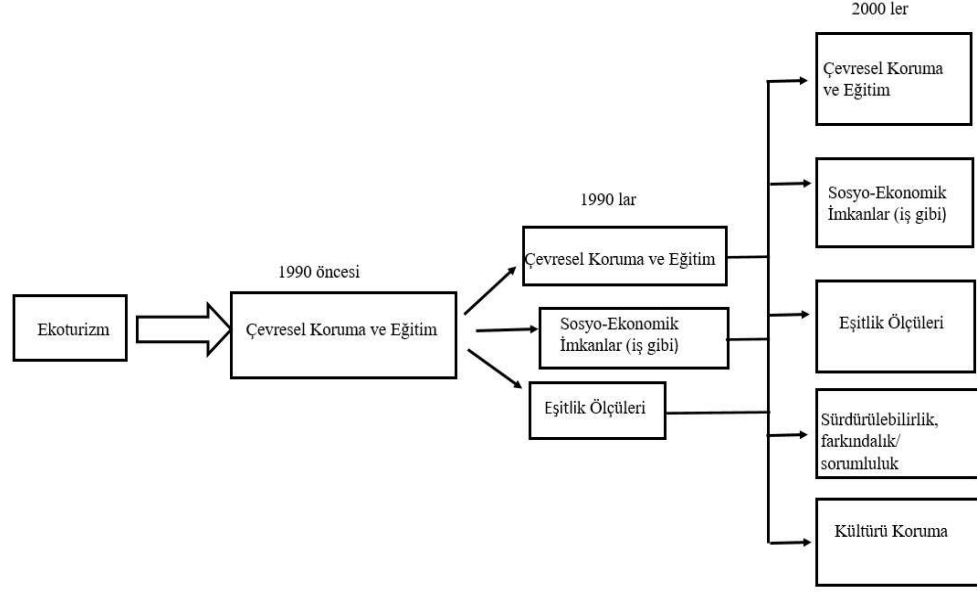

Şekil 1: Ekoturizmin tanımının tarihsel gelişimi.

Kaynak: (Cobbinah, 2015,s.181)

Ekoturizmin sosyo-ekonomik gelişime katkı sağlaması çevrenin korunmasına da yardımcı olmaktadır. Bu durumun sürdürülebilirlik ile de ilişkisi bulunmaktadır. Şekil.2'de ekoturizmin sürdürülebilirlik ilişkisi verilmektedir.

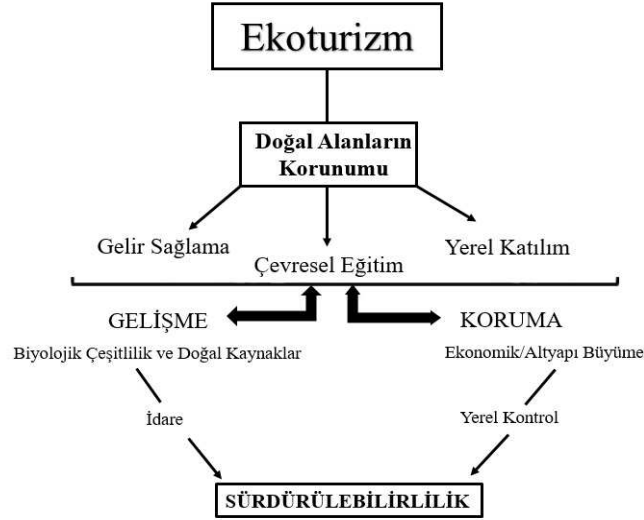

Şekil 2: Ekoturizmin sürdürülebilirlikle ilişkisi.

Kaynak: (Ross ve Wall, 1999, s.127)

Ekoturizmin temel fonksiyonları, doğal alanların korunumu, gelir sağlama, eğitim, yerel katılım, kapasite ve yetenekleri arttırmaktır. Bu fonksiyonların her biri ekoturizmin temel başarısı ile birlikte daha fazla özel amaçların yerine getirilmesine öncelik etmektedir. Bu amaçlar birbiri ile harmanlanmıştır ( Ross ve Wall, 1999, s.127).

Tablo.2' de ekoturizmin temel fonksiyonları sonuçları ile birlikte verilmiştir.



Tablo 2: Ekoturizmin Hedefleri ve Olası Sonuçları

Fonksiyon	Hedef	Hedefin Başarısını Gösteren Çeşitli Örnekler
Doğal Alanların Korunumu	1.Yerel Sosyo-Ekonomik Yararlar	İş imkanının artması Turizm gelirlerinin yerel dağılımı Yerel altyapının gelişmesi Sosyal haklara erişimin kolaylaşması Kültürlerarası ilişkilerin ve değer verme duygusunun gelişmesi
Gelir Sağlama	2.Çevresel Eğitim Hizmeti	Korunmuş alanlar veya ekoturizm bölgelerinde, tanımlayıcı hizmetler vasıtasıyla aktif ve pasif öğrenme Yerel komitelerin ve okulların çevresel eğitimde tanımlayıcı hizmet ve programlara dahil olması Ziyaretçiler ve yerel halk için doğayı anlama ve yüksek farkındalık yaratma
Eğitim	3.Doğal Alanları Koruma	Turizmden sağlanan gelirler, doğal alanların korunumu, bakımı, yönetimi ve yerel halka katkı sağlama.
Turizmin Kalitesi	4.Yüksek Kaliteli Seyahat	Yukarıdaki 3 hedef başarı ile yerine getirildiyse, yüksek kalitede bir seyahat gerçekleştirilmiş olur.
Yerel Katılım	5.Yabancı Döviz Arttırma	Yerel ekonomiye katkı sağlayan uluslararası turistlerin kabulü.
	6.Çevre Yönetiminin Arttırılması	Dönüştürülebilir değerlerin doğa ile pozitif tecrübelerinden beslenmesinden dolayı, doğal kaynakların korunumunun hem yerel halk hem de turistler tarafından desteklenmesi.

Kaynak: ( Ross ve Wall, 1999, s.123-125)

## 2.2. Ekoturizmin Ekonomi, Kültür ve Çevre Üzerine Etkileri

Ekoturizmin etkileri incelendiğinde üç etkinin önemli olduğu düşünülmektedir. Bu etkiler ekonomik etkisi, çevresel etkisi ve sosyo-kültürel etkisi olarak sıralanabilir. Şekil 3’de Ekoturizmin etkileri verilmektedir.

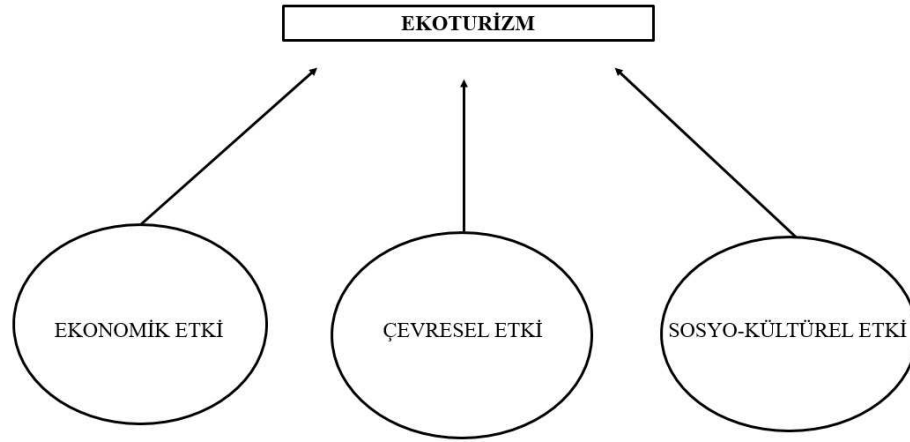

Şekil 3: Ekoturizmin Etkileri

Kaynak: ( Das ve Chatterje, 2015, s.11)

### Ekonomik Etki

Ekoturizm, geçimi sağlayabilme koşulları ve doğayı koruma arasındaki bağlantıyı büyük ölçüde desteklemektedir. Korunmuş bölgelerdeki insanların geçimini sağlayabilmesinde bir araç olarak kullanılmaktadır. Ekoturizm, çevresel kaynakların kullanımına bir alternatiftir. Wunder (2000), doğal korunum için, ekonomik teşviğin kaçınılmaz olduğunu vurgulamıştır. Yerel halkın geçimi zorlaştığında ekoturizm amacına ulaşamaz. Böylece korunmuş alanların etrafında yaşayan yerel halkın, finansal açıdan desteklenmesi ile biyoçeşitliliğin korunması temel alınarak ekoturizm gelişmiştir ( Das ve Chatterje, 2015, s.11-13).

### Sosyo-Kültürel Etki

Ekoturizm, yerel halkın yaşam standartlarının artmasıyla farklı kültürlere ve insan doğrularına saygı duymaya teşvik etmektedir. Doğrudan olmayan bu teşvikler alt yapının gelişmesi, sağlık imkanları,





farkındalık ve korumaya yönelik pozitif davranışların gelişimi ile ilgili eğitimlerdir ( Das ve Chatterje, 2015, s.11-13).

#### *Çevresel Etki*

Turizmin doğal çevre üzerine çeşitli etkilerinin olduğu bilinen bir gerçektir (Kaypak, 2012). Ekoturizm, doğal kaynakların ekonomik kullanımı için çevre dostu olarak tanımlanmıştır. Biyoçeşitlilik doğal kaynak yönetimi için mantıklı bir şekilde çalışıldığında gelir kazancı haline gelmektedir ( Das ve Chatterjee, 2015, s.11-13). Ekoturizmin yanlış anlaşılması ve uygulanması olumsuzluklara da neden olabilmektedir.

Çevresel ve kültürel değerlerin var olduğu yerlerde yapılabilecek ekoturizmin olumsuz çevresel etkiler konusunda bir tehdit oluşturabileceğini söylemek mümkündür. Doğal güzellikler, plansız yapılaşmalar ve nüfus nedeniyle yok olabilmektedir ( Kaypak, 2012, s.22).

#### **2.3.Dünya’da Ekoturizm**

Kitle turizminin çevre üzerindeki olumsuz etkileri, insanları kültür ve çevre konusunda daha bilinçli olmalarını sağlamıştır. Böylece farklı kültürlerle duyulan merak ve saygının artmasıyla, doğa tabanlı turizm türü olan ekoturizme olan talep de artmıştır. 1991 yılında, Uluslararası Ekoturizm Topluluğu’nun kurulması bu konuya verilen önem adına yapılan ilk adımdır. Birleşmiş Milletler’in 2002 yılını Uluslararası Ekoturizm yılı olarak ilan etmesi benzer şekilde önem verildiğini göstermektedir.

Ayrıca Kanada’nın Quebec kentinde Dünya Ekoturizm Zirvesi’nin gerçekleştirilmesi, ekoturizm konusunda devam eden konferanslar, ekoturizme önem verildiğini göstermektedir. Dünyada birçok ülke ekoturizmi, sürdürülebilir gelişmenin sağlanmasında bir araç olarak görmekte ve ekoturizmin gelişmesi için önemli girişimlerde bulunmaktadır ( Koçoğlu, 2008, s.43).

Dünyada ekoturizme yönelik destinasyonların birçoğu tropikal bölgeler, ada ülkeleri ve dağlık bölgelerden oluşan az gelişmiş veya gelişmekte olan ülkelerdir. 1990 yılında Amerika’da macera seyahatleri ile ilgili bir araştırmada, ekoturizmle ilgili aktivitelere yönelik çeşitli destinasyonlar için şu programlar oluşturulmuştur.

- Doğa yürüşü: Arjantin, Hindistan, Nepal, Pakistan, Peru, Türkiye.
- Doğa Tarihi: Antartika, Brezilya, Kosta Rika, Ekvator, Madagaskar.
- Vahşi doğada safari: Orta Afrika, Kenya, Tanzanya’dır ( Sungur, 2012, s.342).

Ekoturizmde bazı ülkelerin öncü olduğu bilinmektedir. Örneğin, Kenya, Afrika’da ekoturizm için popüler gidilecek yerlerden birisidir. Kenya’nın ekoturizm için tercih edilen başlıca bölge olmasının sebebi, beş büyük memeli olarak bilinen fil, gergedan, bufolo, aslan ve leoparın o bölgede yaşıyor olmasından kaynaklanmaktadır. Kenya, dünyadaki toplam kuş türünün yaklaşık %11’ine ev sahipliği yapmaktadır. Her yıl, ülkeyi ziyaret eden 500.000’den fazla turist bu özel hayvanları, Kenya’nın 54 ulusal parkında, bozkırlarında, kumsallarında, ormanlarında, kar kaplı dağlarında, çöllerinde, mercan kayalıklarında ve nehir deltalarında görme imkanına sahip olmaktadır. Kenya aynı zamanda doğu kıyılarında su aktivitelere de olanak sağlamaktadır. Her yıl Şubat ile Nisan ayları arasında bilim insanları, balığın bilinen en büyük türü olan zararsız köpek balığını uydudan izlemektedirler.

Bunun yanı sıra Kenya, kuş gözlemciliği, safari gibi doğa tabanlı rekreasyon faaliyetlerine de imkan sağlamaktadır. Bu aktiviteler, ekoturistlerin fazlasıyla ilgisini çekmektedir ( Web1).

Kosta Rika ise ekoturizmde öncü ülkelerden biri olmasının yanı sıra ekoturizm faaliyetlerinin tanımına uygun sürdürülebilir şekilde uygulandığı az sayıdaki ülkelerden birisidir. Kosta Rika’da Ulusal Ekoturizm Sertifikasyon Programı uygulanmaktadır. Kosta Rika topraklarının yaklaşık %26’sı, doğal parklar, yabani hayat rezervleri ve korunmuş alanlardan oluşmaktadır. Bu durum mükemmel bir ekoturizm ortamı yaratmıştır. Yağmur ormanlarında yapılan geziler vasıtasıyla çok sayıda egzotik kuş çeşitleri görme imkanı elde edilmektedir. Yabani hayatın ve deniz canlılarının çekiciliği, kumsalların eşsizliği, maceraya sürükleyen faaliyetleriyle Kosta Rika ekoturistlerin tercih ettiği önemli bölgelerden olmuştur (Web2).

Avustralya da, turizm sektörünün büyük önem taşıdığı, zengin doğal kaynaklara ve biyolojik çeşitliliğe sahip önemli bir ekoturizm destinasyonudur. Dünyada ilk ulusal ekoturizm planı 1994 yılında Avustralya hükümeti tarafından hazırlanmıştır (Koçoğlu,2008, s.51). Avusturalya’da bulunan, 345,950 km<sup>2</sup>’lik alanı kaplayan Dünya Mirasları Listesi’ndeki Great Barrier Reef Marine Park’ı 1,6 milyon turist ziyaret etmekte ve sadece bu turistlerden 1 Milyar Avustralya Doları gelir elde edilmektedir ( BAKA, 2012).

#### **2.4. Türkiye’de Ekoturizm**

Türkiye var olan fiziki konumu itibarıyla Akdeniz çanağındaki rakibi olan Avrupa ülkelerine göre daha şanslı konumdadır. Üç tarafı denizlerle çevrili olması, yüz ölçümünün %26’sı ormanlarla kaplı olması,



dört mevsimin aynı anda yaşanabiliyor olması ve nispeten bozulmamış doğal güzelliklerine sahip olması Türkiye'yi avantajlı konuma getirmektedir. Türkiye'nin sahip olduğu doğal zenginliklere kültürel ve tarihi değerler de eklendiğinde bu ülkenin önemi daha da artmaktadır. Türkiye'de ekoturizme yönelik kaynakların çoğunu milli parklar, tabiat alanları, tabiat koruma alanları, tabiat anıtları gibi bölgeler oluşturmaktadır. Anadolu, bitki çeşitliliği yönünden dünyanın en zengin bölgelerinden biri olup, bitkisel çeşitlilik bakımından dünyada bulunan 8 coğrafik bölgenin 3 tanesinin kesişme noktasında yer almaktadır. Bu yüzden, Türkiye'de bilinen bitki tür sayısı 12.054 olmasına karşın, tüm Avrupa kıtasında bu sayı yaklaşık 12.000 civarındadır. Anadolu sadece bitkisel zenginlik yönüyle değil, aynı zamanda bünyesinde barındırdığı endemik bitki türü sayısı bakımından da dikkat çekmektedir (BAKA,2012).

Türkiye'de ekoturizme örnek olabilecek bazı turizm aktiviteleri ise şöyle sıralanabilir: İnanç turizmi, yayla turizmi, yayla turizmi, ipek yolu, dağ-doğa yürüyüşü, akarsu turizmi, bisiklet turları, atlı doğa yürüyüşü, antik kentler ve tarihi çekim merkezleri, mağara turizmi, sportif olta balıkçılığı, kuş gözlemciliği, botanik turizm ve av turizmi'dir. Bu turizm aktivitelerine ilave olarak tarım ve çiftlik turizmi, yamaç turizmi, balon turizmi, yaban hayatı (fauna) gözlemciliği, sualtı dalış turizmi, macera turizmi de sayılabilir (Sungur, 2012, s.342).

Türkiye'de ekoturizm yapılan bir takım projeler ile de desteklenmektedir. Bu projeler, Mavi Bayrak Projesi, Çam Ödülü Projesi, ISO 14000 Çevre Yönetim Sistemi, ATAK Projesi, Belek Yönetim Planı, Dağ-Doğa Yürüyüşü Projesi, Yayla Turizmi Projesi, Akarsu Turizmi Projesi, Bisiklet Tur Güzergahlarının Belirlenmesi- Geliştirilmesi Projesi, Atlı Doğa Yürüyüşü Projesi, Mağara Turizmi Projesi, Kuş Gözlemciliği Projesi, İpek Yolu Projesi gibi projeler sayılabilir (Sungur, 2012, s.342).

### 3. ARAŞTIRMA TASARIMI

#### 3.1. Araştırmanın Amacı

Bu araştırmada, ekoturizmin gelişmesine katkı sağlanabileceği düşünülen potansiyel turizm öğrencilerinin demografik özellikleri, bölümlerine göre ekoturizmin bilinirliği ve çevresel, ekonomik, sosyo-kültürel etkilerinin bilinirlik düzeyi belirlenerek ortaya konulması amaçlanmıştır.

#### 3.2. Araştırmanın Modeli

Araştırma modelinde turizm fakültesi öğrencilerinin demografik özellikleri, sınıfları ve bölümlerine bağlı olarak ekoturizm ile ilgili bilgi düzeylerinde farklılık olup olmadığı incelenerek ekoturizm bilinirliği ne düzeyde olduğu verilerle ortaya konmuştur. Ekoturizm de ekonomik, çevresel ve sosyo-kültürel etkilerin farkındalığı ve bilinirliği katılımcılara uygulanan anketle değerlendirilmiştir.

#### 3.3. Araştırmanın Yöntemi

Çalışmanın evrenini 2016-2017 eğitim öğretim yılında Gazi Üniversitesi Turizm Fakültesinde öğrenim görmekte olan öğrenciler oluşturmaktadır (n:1519 öğrenci sayısı). Evrenin tamamına ulaşmak zor olduğu için örneklem yöntemi kullanılmıştır.

Örneklem hesabında aşağıdaki formül kullanılarak en az 260 kişiye ulaşılmasının yeterli olacağı belirlenmiştir (Yamane,2001, s.116).

$$n = \frac{N \cdot \sigma^2 \cdot Z^2 \alpha}{(N - 1) \cdot H^2 + \sigma^2 \cdot Z^2 \alpha}$$

Araştırma verilerinin toplanmasında anket yöntemi kullanılmıştır. Anket formu Kavak (2015)'in 'Edremit Körfezi Kuzey Kıyılarındaki Yerel Halkın Ekoturizme Yönelik Bilinç Algısı ve Tutumları' ve İnan (2015) 'nın 'Trakya Bölgesinde Kırsal Kooperatiflerin Katılımı ile Ekoturizmi Geliştirme Olanakları' adlı çalışmalarından faydalanılarak hazırlanmıştır.

Anket verileri SPSS 22.0 istatistik paket programı kullanılarak analiz edilmiştir. Anket verilerinde ikiden fazla grubun karşılaştırıldığı durumlarda 'tek yönlü varyans analizi (One Way Anova)', iki grubun karşılaştırıldığı durumlarda ise 'bağımsız gruplarda t-testi (Independent Samples T Testi)' kullanılmıştır. Tüm analizlerde istatistiksel anlamlılık düzeyi p<0.05 olarak belirlenmiştir.

#### 3.4. Bulgular

Katılımcıların demografik özelliklerine ait bulgular Tablo 3'de verilmektedir. Kadın öğrencilerin (%59,2), erkek öğrencilere (%40,8) göre fazla olduğu görülmektedir. Öğrencilerin yaşlara göre dağılımı incelendiğinde %40,4'ünün 18-20, %47,7'sinin 21-23, %7,7'sinin 24-26, %4,2'sinin 26 yaş üstü olduğu belirtilmiştir. Öğrencilerin %25,8'si Gastronomi ve Mutfak Sanatları, %21,9'u Turizm İşletmeciliği, %29,2'si Rekreasyon Yönetimi ve %23,1'i Seyahat İşletmeciliği ve Turizm Rehberliği bölümündendir. Öğrencilerin %28,1'i 1. sınıf, %21,2'si 2. sınıf, %17,3'ü 3.sınıf ve %33,5'i 4. sınıf öğrencilerinden oluşmaktadır.



Tablo 3: Araştırmaya Katılan Öğrencilerin Demografik Özelliklerinin Frekans ve Yüzde Dağılımları

Cinsiyet	Frekans	%
Kadın	154	59,2
Erkek	106	40,8
<b>Yaş</b>		
18-20	105	40,4
21-23	124	47,7
24-26	20	7,7
26+	11	4,2
<b>Bölüm</b>		
Gastronomi ve Mutfak Sanatları	67	25,8
Turizm İşletmeciliği	57	21,9
Rekreasyon Yönetimi	76	29,2
Seyahat İşletmeciliği ve Turizm Rehberliği	60	23,1
<b>Sınıf</b>		
1	73	28,1
2	55	21,2
3	45	17,3
4	87	33,5

Araştırmaya katılan öğrencilerin ekoturizm ile ilgili ifadelere verdikleri cevapların aritmetik ortalaması ve standart sapma değerleri Tablo 4’de verilmiştir. Ekoturizm hakkında bilinirlik düzeyi ölçmek için ankete konulan ‘Ekoturizm hakkında yeterince bilgim var.’ ifadesinde %35,4’sı Kararsızım, %26’sı katılmıyorum ve %24,2’si katılıyorum seçeneğini işaretlemiştir.

Öğrencilerin %36,2’si turizm ile ekoturizmin aynı anlama gelmediğini düşünmektedir. Ekoturizm faydaları ile ilgili ifade de %36,9’u kararsız olduklarını belirtmişlerdir.

İfadelerin sonuçlarına bakıldığında öğrencilerin ekoturizm ile ilgili bilgilerinin yetersiz olduğu görülmektedir.

Tablo 4: Araştırmaya Katılan Öğrencilerin Ekoturizm İle İlgili İfadelere Verdikleri Cevapların Dağılımı Ve Aritmetik Ortalamaları

İfadeler	Kesinlikle Katılıyorum		Katılıyorum		Kararsızım		Katılmıyorum		Kesinlikle Katılmıyorum		$\bar{x}$
	f	%	f	%	f	%	f	%	f	%	
Turizm ile ekoturizm aynı anlama gelir.	8	3,1	16	6,2	71	27,3	94	36,2	71	27,3	2,21
Ekoturizm hakkında yeterince bilgim var.	17	6,5	63	24,2	92	35,4	68	26,2	20	7,7	2,95
Ekoturizm daha fazla gelir elde etme imkanı veren turizm türüdür.	22	8,5	72	27,7	126	48,5	28	10,8	12	4,6	3,24
Ekoturizm doğa dostu bir turizm türüdür.	61	23,5	104	40,0	70	26,9	19	7,3	6	2,3	3,75
Ekoturizm doğayı anlatan ve uygulamalı öğreten bir turizm türüdür.	52	20,0	115	44,2	75	28,8	11	4,2	7	2,7	3,74
Ekoturizm doğa ile ilgili turları ve aktiviteleri kapsayan bir turizm türüdür.	52	20,0	118	45,4	75	28,8	10	3,8	5	1,9	3,77
Ekoturizm stresten kaçış ve rahatlama sağlayan turizm türüdür.	57	21,9	106	40,8	76	29,2	14	5,4	7	2,7	3,73
Ekoturizm çevreyi koruyan ve yerel halkın refahına katkı sağlayan bir turizm türüdür.	66	25,4	96	36,9	73	28,1	19	7,3	6	2,3	3,75
Ekoturizmin faydalarını biliyorum.	34	13,1	85	32,7	96	36,9	26	10,0	19	7,3	3,34
Ekoturizmin gelişmesi yöresinin ekonomik durumunu iyileştirmektedir.	48	18,5	101	38,8	92	35,4	11	4,2	8	3,1	3,65
Ekoturizm yerel halk için yeni iş fırsatları doğurmaktadır.	50	19,2	101	38,8	87	33,5	13	5,0	9	3,5	3,65
Ekoturizm sayesinde yerel halkın alım gücü artar.	41	15,8	96	36,9	103	39,6	12	4,6	8	3,1	3,57
Ekoturizm halkın yaşam kalitesini yükseltmektedir.	47	18,1	104	40,0	92	35,4	9	3,5	8	3,1	3,66
Ekoturizm bölgede diğer ticari ve	39	15,0	76	29,2	104	40,0	26	10,0	15	5,8	3,37





sanayi faaliyetlerin gelişmesini sağlamaktadır.											
Ekoturizm bölgenin tanıtımına katkı sağlamaktadır.	68	26,2	114	43,8	60	23,1	11	4,2	7	2,7	3,86
Ekoturizm tarihi-kültürel dokunun korunmasına yardımcı olmaktadır.	54	20,8	110	42,3	69	26,5	22	8,5	5	1,9	3,71
Ekoturizm, insanları birbirine yakınlaştırmaktadır.	41	15,8	102	39,2	95	36,5	16	6,2	6	2,3	3,60
Ekoturizm, halkın çevreyi daha da temiz tutmasını sağlamaktadır.	54	20,8	94	36,2	78	30,0	28	10,8	6	2,3	3,62
Ekoturizm kırsal bölgelerin kentleşme olgusunu hızlandırmaktadır.	20	7,7	73	28,1	100	38,5	42	16,2	25	9,6	3,08
Ekoturizm farklı kültürlerin tanınmasında bir köprü görevi üstlenmektedir.	43	16,5	109	41,9	91	35,0	12	4,6	5	1,9	3,66
Ekoturizm, insanların kültür ve çevre konusunda daha bilinçli olmasını sağlamaktadır.	61	23,5	105	40,4	79	30,4	8	3,1	7	2,7	3,78
Ekoturizm halkın sahip olduğu ulusal ve kültürel değerlere övünç duymasına neden olmaktadır.	61	23,5	112	43,1	74	28,5	10	3,8	3	1,2	3,83
Ekoturizmi geliştirmek amacıyla ekolojik ürün satışları yapılmaktadır.	54	20,8	92	35,4	91	35,0	12	4,6	11	4,2	3,63
Ekoturizm halka ek gelir sağlamaktadır.	51	19,6	102	39,2	89	34,2	14	5,4	4	1,5	3,70
Ekoturizm doğanın korunmasına destek olmaktadır.	63	24,2	98	37,7	81	31,2	11	4,2	7	2,7	3,76
Ekoköyler hakkında bilgi sahibiyim.	20	7,7	67	25,8	108	41,5	45	17,3	20	7,7	3,08
Ekoturizm stresten uzaklaşmayı sağlamaktadır.	57	21,9	119	45,8	66	25,4	11	4,2	7	2,7	3,80
Ekoturizm doğal ile baş başa bir tatil sunmaktadır.	58	22,3	115	44,2	75	28,8	4	1,5	8	3,1	3,81

Araştırmaya katılan öğrencilerin bölümlere göre çevresel etkiye ilişkin ifadelerle verdikleri cevaplarla ilgili puanlar Tablo 5’de verilmiştir. Bölümlere göre ekoturizmin çevresel etkisine ilişkin algı puanları arasındaki fark istatistiksel olarak anlamlı görülmüştür ( $p<0,05$ ).

Tablo 5: Öğrencilerin Çevresel Etkiye İlişkin Verdikleri Cevapların Bölümlere Göre Farklılığının İncelenmesi

Bölümler	N	Ortalama	Standart Sapma	F	P
Gastronomi ve Mutfak Sanatları	67	3,73	0,59	2,965	0,033
Turizm İşletmeciliği	57	3,65	0,68		
Rekreasyon Yönetimi	76	3,41	0,82		
Seyahat İşletmeciliği ve Turizm Rehberliği	60	3,47	0,74		

Katılımcıların bölümlere göre sosyo-kültürel etkiye ilişkin ifadelerle verdikleri cevaplarla ilgili puanlar Tablo 6’da verilmiştir. Bölümlere göre ekoturizmin sosyokültürel etkisine ilişkin algı puanları arasındaki fark istatistiksel olarak anlamlı görülmüştür ( $p<0,05$ ).

Tablo 6: Öğrencilerin Sosyokültürel Etkiye İlişkin Verdikleri Cevapların Bölümlere Göre Farklılığının İncelenmesi

Bölümler	N	Ortalama	Standart Sapma	F	P
Gastronomi ve Mutfak Sanatları	67	3,90	0,63	6,038	0,001
Turizm İşletmeciliği	57	3,76	0,58		
Rekreasyon Yönetimi	76	3,48	0,73		
Seyahat İşletmeciliği ve Turizm Rehberliği	60	3,51	0,71		

Katılımcıların bölümlere göre ekonomik etkiye ilişkin ifadelerle verdikleri cevaplarla ilgili puanlar Tablo 7’de verilmiştir. Bölümlere göre ekoturizmin ekonomik etkisine ilişkin algı puanları arasındaki fark istatistiksel olarak anlamlı görülmüştür ( $p<0,05$ ).



Tablo 7: Öğrencilerin Ekonomik Etkiye İlişkin Verdikleri Cevapların Bölümlere Göre Farklılığının İncelenmesi

Bölümler	N	Ortalama	Standart Sapma	F	P
Gastronomi ve Mutfak Sanatları	67	3,73	0,57	6,581	0,000
Turizm İşletmeciliği	57	3,56	0,54		
Rekreasyon Yönetimi	76	3,52	0,73		
Seyahat İşletmeciliği ve Turizm Rehberliği	60	3,24	0,64		

Katılımcıların bölümlere göre ekoturizm hakkında bilinirlik düzeyine ilişkin ifadelerle verdikleri cevaplarla ilgili puanlar Tablo 8’de verilmiştir. Bölümlere göre ekoturizm hakkında bilinirlik düzeyine ilişkin algı puanları arasında anlamlı farklılık olmadığı görülmüştür ( $p>0,05$ ).

Tablo 8: Öğrencilerin Ekoturizm Hakkında Bilinirlik Düzeyine İlişkin Verdikleri Cevapların Bölümlere Göre Farklılığının İncelenmesi

Bölümler	N	Ortalama	Standart Sapma	F	P
Gastronomi ve Mutfak Sanatları	67	2,80	0,54	0,160	0,923
Turizm İşletmeciliği	57	2,87	0,67		
Rekreasyon Yönetimi	76	2,82	0,65		
Seyahat İşletmeciliği ve Turizm Rehberliği	60	2,85	0,72		

Araştırmaya katılan öğrencilerin cinsiyetlerine göre ekoturizmin alt boyutları algısı ile cinsiyet arasındaki Independent Samples T Testi sonuçları Tablo 9’da verilmiştir. Araştırmaya katılan 154 kadın öğrencinin ekoturizmin çevresel algı düzeyi 3,56 iken, erkek öğrencilerin çevresel algı düzeyi 3,57’dir. Algı puanları arasında anlamlı fark saptanmamıştır ( $p>0,05$ ).

Araştırmaya katılan öğrencilerin ekoturizmin sosyokültürel algı düzeyi kadın öğrencilerde 3,64 iken, erkek öğrencilerde 3,68 dir. Algı puanları arasında anlamlı fark saptanmamıştır ( $p>0,05$ ).

Araştırmaya katılan öğrencilerin ekoturizmin ekonomik algı düzeyi kadın öğrencilerde 3,50 iken, erkek öğrencilerde 3,54’dür. Algı puanları arasında anlamlı fark saptanmamıştır ( $p>0,05$ ).

Tablo 9: Ekoturizm Alt Boyutları Algısı İle Cinsiyet Arasındaki Bağımsız Gruplar T Testi Sonuçları

Faktör	Cinsiyet	n	Ort.	Std. Sapma	t	F	P
Çevresel	Kadın	154	3,56	0,71	-0,116	1,011	0,908
	Erkek	106	3,57	0,75			
Sosyo-kültürel	Kadın	154	3,64	0,67	-0,410	0,847	0,682
	Erkek	106	3,68	0,71			
Ekonomik	Kadın	154	3,50	0,66	-0,490	0,321	0,625
	Erkek	106	3,54	0,64			

#### 4. SONUÇ VE ÖNERİLER

İnsanların yeni yerler görmek, farklı kültürlerle tanışmak amacıyla başlattığı seyahatler zamanla turizm sektörünü oluşturmuş ve ülkelerin ekonomilerine katkılar sağlamaya başlamıştır. Türkiye’de deniz-kum-güneş üçlüsü turizm faaliyeti olarak değerlendirilirken son yıllarda alternatif turizm türleri de ilgi görmeye başlamıştır. Özellikle küresel ısınma, atmosfere yayılan zehirli gazlar gibi çevreyi ve insan yaşamını tehdit eden olaylar ekolojik yaşamın önemini bir kez daha ortaya koymaktadır. Çevre bilincinin gelişmesi, farklı isteklerin ortaya çıkması, seyahat edilen bölgelerdeki yerel halkın kültürüne olan merak, ekoturizme olan ilginin artmasına da neden olmaktadır.

Ekoturizm, yerel topluma ve doğal alanlara fayda sağlayacak şekilde planlanmaktadır. Aynı zamanda korumacılık ve geliştirmeyi etkili şekilde aynı çatıda toplamaya çalışan bir turizm yaklaşımıdır. Doğal alanlara, kültürel değerlere ve doğaya yönelik artan turizm talebi, bu alanlardan koruma - kullanma dengesi içinde yararlanılmasını zorunlu kılmaktadır. Turistlerin olumsuz etkisi ile hassas doğal ve kültürel alanların zarar görmesi gündeme gelmektedir. Bunun sebebi ise ekoturizmin bir moda olarak görülmesi ve ekoturizmin tanımının ve ilkelerinin tam olarak benimsenmemesinden kaynaklanmaktadır.

Bu çalışmada Gazi Üniversitesi turizm fakültesi öğrencilerinin ekoturizmin bilinirliği ve ekoturizmin çevresel, ekonomik, sosyo-kültürel boyutlarının farkındalıklarını ortaya koymak amaçlanmıştır.

Gazi Üniversitesi turizm fakültesi öğrencilerine yapılan bu çalışma da ekoturizm bilinirliği ile ilgili ‘Ekoturizm hakkında bilgim var’ ifadesine katılımcıların %35,4 ‘ü kararsız olduklarını belirtmişlerdir. Bu sonuca göre turizm fakültesinde eğitim gören potansiyel turizmcilerin ekoturizm hakkında bilgilerinin



yeterli düzeyde olmadığı görülmektedir. Turizm fakültelerinde ekoturizm ile ilgili bilgilere daha fazla yer verilmesinin gerektiği düşünülmektedir. Böylece sürdürülebilir turizmin yaygınlaşmasının, turizmcilerin farkındalıklarınla paralel bir şekilde artış göstereceği düşünülmektedir.

Araştırma kapsamında incelenen ekoturizmin sosyo-kültürel gelişmeye katkısı ile ilgili sorulan 'Ekoturizm çevreyi koruyan ve yerel halkın refahına katkı sağlayan bir turizm türüdür.', 'Ekoturizm yerel halk için yeni iş fırsatları doğurmaktadır.', 'Ekoturizm farklı kültürlerin tanınmasında bir köprü görevi üstlenmektedir.' ifadelerine katılımcılar olumlu tutum göstermişlerdir. Öğrencilerin ekoturizmin sosyo-kültürel faaliyetler konusunda olumlu ve yapıcı etkisine inandıkları görülmektedir.

Ekoturizm alanlarında Sosyo- kültürel açıdan ekoturizmin turistler için kaliteli ve yöreye özgü yeni deneyimler sunmasının yanında, yerel halkın ve diğer tüm ilgili grupların çevre bilincini arttıracak eğitici olanakların artırılması gerekmektedir.

Ekoturizmin çevreye katkısı, 'Ekoturizm halkın çevreyi daha temiz tutmasını sağlamaktadır.', 'Ekoturizm kırsal bölgelerin kentleşme olgusunu hızlandırmaktadır.', 'Ekoturizm insanların kültür ve çevre konusunda daha bilinçli olmasını sağlamaktadır.', 'Ekoturizm doğanın korunmasına destek olmaktadır.' ifadelerine göre öğrencilerin çevreye duyarlı bir turizm türü olduğuna katıldıkları gözlemlenmiştir.

Çevresel açıdan ekoturizm, doğal ve kültürel kaynaklar üzerinde en az olumsuz etkiyi yaratacak şekilde planlanmalıdır. Bununla birlikte stratejiler geliştirilmeli ve bu şekilde yönetilmelidir.

Ekoturizmin ekonomik katkısı, 'Ekoturizm daha fazla gelir elde etme imkanı veren turizm türüdür.', 'Ekoturizmin gelişmesi yörenin ekonomik durumunu iyileştirmektedir.', 'Ekoturizm halka ek gelir sağlamaktadır.' ifadelerinde katılımcılar ekoturizmin ekonomik etkisinin olduğunu ifade etmişlerdir.

Katılımcıların ekoturizmin çevresel, sosyo-kültürel ve ekonomik etkisi ile ilgili ifadelerde bölümlere göre farklılık gösterdiği sonucuna ulaşılmıştır ( $p < 0,05$ ).

Katılımcıların bölümlere göre ekoturizm hakkında bilinirlik düzeyine ilişkin algı puanları arasında anlamlı farklılık olmadığı sonucuna ulaşılmıştır ( $p > 0,05$ ). Öğrencilerin ekoturizm ile ilgili bilgileri bölümlere göre farklılık göstermemektedir.

Ekoturizmin alt boyutları algısı ile cinsiyet arasındaki algı puanlarında anlamlı fark saptanmamıştır ( $p > 0,05$ )

Ekoturizm konusunda kurallar geliştirilmeye devam edilmeli ve ekoturistlerin fiziksel ve kültürel çevreye etkilerini kontrol edecek yasalar oluşturulmalıdır. Ekoturizm merkezlerine gerçekleştirilecek yatırımların yörelerin taşıma kapasitesi göz önünde bulundurularak yapılması gerekmektedir.

Kültür ve Turizm Bakanlığı tarafından 2007 yılında hazırlanan "Türkiye Turizm Stratejisi (2023)" de ekoturizmin geliştirileceği bölgeler belirlenmiştir. Bu bölgeler de biyolojik çeşitliliğin korunması ve sürdürülebilirlik ilkesine bağlı kalarak ekoturizmin yaygınlaşması hedeflenmektedir. Bu hedeflerin gerçekleşmesi, çevreyi koruma ve geliştirme bilincinin artmasına ve ekoturizmin gereklerinin gerçekleştirilmesine fırsat tanıyacaktır.

Bu çalışma ile ekoturizm kavramının detaylı bir şekilde araştırılması, Dünya'da ve Türkiye'de bu kapsamda yapılan uygulamaların incelenmesinin ekoturizmin gelişmesine katkı sağlayacağı düşünülmektedir. Bu kapsamda hem geleceğin turizmcileri olan öğrencilere hem de sektöre kaynak niteliğinde olacaktır. Ayrıca öğrencilerin bu konudaki bilgi düzeylerinin ölçülmesi eğitim programlarında eksikliklerinin giderilmesi açısından da önem arz etmektedir. Ortaya çıkan farklılıklardan dolayı Turizm Fakültesinin her öğrencinin aynı düzeyde bilgiye sahip olmadığını belirlemesi bölümlere göre bilgilendirme yapılmasını da gerekli kılmaktadır.

#### KAYNAKÇA

- Batı Akdeniz Kalkınma Ajansı (BAKA). *Ekoturizm Sektör Raporu*. Eylül 2012.
- Chiu, Y. Helena, Lee,Wan-I, Chen,Tsung-Hsiung (2014). Environmentally Responsible Behavior İn Ecotourism: Antecedents And Implications. *Tourism Management*, S. 40, s. 321-329.
- Cinnioğlu, Hasan (2015). Sürdürülebilir Ekonomik Kalkınma Kapsamında Ekoturizmin Çevre Üzerindeki Etkilerinin Eleştirel Bir Bakış Açısıyla İncelenmesi, *Namık Kemal University Institute of Social Sciences*, S. 3, s. 1- 28.
- Cobbinah, P. Brandful (2015). Contextualising The Meaning Of Ecotourism. *Tourism Management Perspectives*, S. 16, s. 179-189.
- Das, Madhumita, Chatterjee, Bani (2015). Ecotourism: A Panacea Or A Predicament. *Tourism Management Perspectives*, S. 14, s. 3-16.
- Fennell, D. A.(2009). Ecotourism. *International Encyclopedia of Human Geography*, S. 1, s. 372-376.
- İnan, Çağdaş (2015). *Trakya Bölgesinde Kırsal Kooperatiflerin Katılımı ile Ekoturizmi Geliştirme Olanakları*. Yayımlanmış Doktora Tezi, Namık Kemal Üniversitesi Fen Bilimleri Enstitüsü, Tekirdağ.
- Kavak, Melike (2015). *Edremit Körfezi Kuzey Kıyılarında Yerel Halkın Ekoturizme Yönelik Bilinç Algısı ve Tutumları*, Yayımlanmış Yüksek Lisans Tezi, Çanakkale Onsekiz Mart Üniversitesi Eğitim Bilimleri Enstitüsü, Çanakkale.
- Kaypak, Şafak (2012). Ekolojik Turizm ve Sürdürülebilir Kırsal Kalkınma. *KMÜ Sosyal ve Ekonomik Araştırmalar Dergisi*, S. 14, s. 11-29.



- Koçoğlu, Pınar (2008). *Ekoturizmin Sürdürülebilir Turizm Politikasındaki Yeri: Dünyada Ekoturizm Destinasyonlarının İncelenmesi*. Uzmanlık Tezi, Kültür ve Turizm Bakanlığı Tanıtma Genel Müdürlüğü, Ankara.
- Lim, Christine, McAller, Michael (2005). Ecologically Sustainable Tourism Management. *Environmental Modelling & Software*, S. 20, s. 1431-1438.
- Ross, Sheryl, Wall, Geoffrey (1999). Ecotourism: Towards Congruence Between Theory And Practice. *Tourism Management*, S.20, s. 123-132.
- Sungur, Zerrin. (2012). Sürdürülebilir Ekoturizmin Toplumsal Etkileri: Türkiye'den Örnekler. *International Euroasian Economies Conference*, 11-13 Ekim 2012, Almaata- Kazakistan.
- Weaver, David. B.(Ed.). (2005). Comprehensive and Minimalist Dimensions Of Ecotourism. *Annals Of Tourism Research*, S. 32, s. 439-455.
- Weaver, David. B.(Ed.). (2006). *Sustainable Tourism* [Elektronik Sürüm]. UK: Elsevier.
- Weaver, David. B.(Ed.).(2001). *The Encyclopedia of Ecotourism* [Elektronik Sürüm]. UK: CABI.
- Web1, Url: <http://traveltips.usatoday.com/ecotourism-kenya-30234.html>. Erişim Tarihi: 12.07.2016.
- Web2, Url: <http://www.govisitcostarica.com/travelInfo/ecotourism.asp>. Erişim Tarihi:12.07.2016.
- Yamane, Taro. (2001). *Temel Örnekleme Yöntemleri*, Çev: Alptekin Esin, M. Akif Bakır, Celal Aydın ve Esen Gürbüzsel, İstanbul: Literatür Yayıncılık.